

Installations- und Betriebsanleitung

deutsch

Instructions for installation and operation

english

Instructions de montage et de service

français

Instrucciones de instalación y servicio

español



BEKOSPLIT® 14S
BEKOSPLIT® 15
BEKOSPLIT® 16

Sehr geehrter Kunde,

vielen Dank, dass Sie sich für die Emulsionsspaltanlage BEKOSPLIT entschieden haben. Die Betriebsanleitung beschreibt die Spalteinheit BEKOSPLIT einschließlich Vorabscheidebehälter mit Ölabscheidung. Bitte lesen Sie vor Montage und Inbetriebnahme diese Installations- und Betriebsanleitung aufmerksam und befolgen Sie unsere Hinweise. Nur bei genauer Beachtung der Vorschriften und Hinweise ist eine einwandfreie Funktion und damit eine zuverlässige Abwasseraufbereitung sichergestellt.

Dear Customer,

Thank you for deciding in favour of the BEKOSPLIT emulsion splitting plant . The following describes BEKOSPLIT units with a preseparation tank for oil separation. Please read the present instructions carefully before installing your BEKOSPLIT unit and putting it into service. The perfect functioning of the unit - and thus reliable wastewater treatment - can only be guaranteed if the rules and requirements stated here are complied with.

Cher client,

Vous venez d'acquérir une unité de fractionnement d'émulsions BEKOSPLIT et nous vous en félicitons. Ces instructions décrivent l'unité de fractionnement BEKOSPLIT, y compris la citerne de précollecte et le dispositif de séparation d'huile. Nous vous recommandons de lire attentivement ces instructions avant le montage et la mise en service et de suivre nos conseils. Car, seul le respect scrupuleux des prescriptions et consignes données, peut garantir le parfait fonctionnement de l'unité de fractionnement et, de ce fait, le traitement fiable des effluents.

Estimado cliente:

Muchas gracias por haber elegido el separador de emulsiones BEKOSPLIT. En las páginas siguientes se describe el sistema de separación BEKOSPLIT, incluyendo el depósito de preseparación con separación de aceite. Por favor, lea atentamente las siguientes instrucciones antes de realizar la instalación y la puesta en marcha del BEKOSPLIT y tenga en cuenta nuestras indicaciones. El seguimiento de las instrucciones e indicaciones contenidas en este manual es la única garantía para el perfecto funcionamiento del BEKOSPLIT y, por tanto, de un tratamiento fiable del condensado.

Inhaltsverzeichnis • Contents

Wichtige Hinweise	Important rules4
Technische Daten	Technical data	
BEKOSPLIT	BEKOSPLIT6
Vorabscheidebehälter	Preseparation tank9
Funktionsbeschreibung	Function	
Spalteinheit mit Vorabscheidebehälter	Splitting plant with preseparation tank10
Installation	Installation	
Aufstellbereich	Area of installation12
Zulauf	Inlet12
Ablauf	Water outlet12
Elektrische Installation	Electrical installation12
Netzteilkasten	Power supply14
Signalanschlüsse	Signal contacts14
Inbetriebnahme	Putting into operation	...16
Betrieb	Operation	...18
Wartung	Maintenance	...20
Störungsbeseitigung	Troubleshooting	...22
Bauteile	Components	...24
Verschleißteile	Wearing parts	...26
Ersatzteile	Spare parts	...26
Anschlussbelegung	Connection details	...28
Lieferprogramm	Product range	...32

Sommaire • Índice

Consignes importantes	Indicaciones importantes	4
Caractéristiques techniques	Datos técnicos	
BEKOSPLIT	BEKOSPLIT	6
Citerne de précollecte	Depósito de preseparación	9
Fonctionnement	Funcionamiento	
Unité de fractionnement et citerne de précollecte	Unidad de separación con depósito de preseparación	10
Installation	Instalación	
Zone d'installation	Lugar de instalación	12
Conduite d'ameneé	Admisión	12
Écoulement	Salida de agua	12
Installation électrique	Instalación eléctrica	12
Coffret électrique	Alimentación eléctrica	14
Raccordement commande externe	Conexiones para señales	14
Mise en service	Puesta en marcha	16
Utilisation	Funcionamiento	18
Entetien	Mantenimiento	20
Dépannage	Reparación de averías	22
Nomenclature des pièces	Componentes	24
Pièces d'usure	Componentes de desgaste	26
Pièces de rechange	Piezas de repuesto	26
Affection des bornes	Esquema de conexiones	28
Les autres produits de notre gamme	Gama de productos	32
		32

Wichtige Hinweise

Zur Sicherheit:

- Installations- und Betriebsanleitung genau beachten, um Schäden und Verletzungen zu vermeiden!
- **BEKOSPLIT und Vorabscheidebehälter nur im leeren Zustand transportieren!**
- **BEKOSPLIT und Vorabscheidebehälter nicht im frostgefährdeten Bereich aufstellen!**
- **BEKOSPLIT und Vorabscheidebehälter nicht im Außenbereich aufstellen!**
- **Bei elektrischer Installation alle geltenden Vorschriften einhalten (VGB 100).**

Elektrische Arbeiten dürfen nur von befugtem Fachpersonal durchgeführt werden.

- Sicherstellen, dass im Schadenfall **kein Öl oder ungereinigtes Kondensat** in die Kanalisation läuft!
- Ölauffangbehälter am Vorabscheidbehälter immer dicht verschrauben, damit kein Öl auslaufen kann!
- BEKOSPLIT und Vorabscheidebehälter regelmäßig auf Dichtigkeit überprüfen!
- Ablaufendes Reinwasser wöchentlich mittels Referenztrübung kontrollieren!
- **Keine Fremd-Flüssigkeit** in Vorabscheidebehälter/BEKOSPLIT einfüllen, da dies zur Beeinträchtigung des Spaltprozesses führen kann!
- **Nur original BEKO-Reaktionstrennmittel und -Filter einsetzen! (Nicht im Lieferumfang enthalten)**

Einbau, Aufstellung Instandhaltung, Instandsetzung oder Reinigung:

Gemäß § 19i "Pflichten des Betreibers" ist mit diesen Tätigkeiten ein Fachbetrieb nach § 19I zu beauftragen, sofern der Betreiber nicht selbst die Voraussetzungen des § 19I, Abs. 2 erfüllt.

Zum Einsatzbereich:

Die Emulsionsspaltanlage dient zur gesetzeskonformen Aufbereitung emulgierter Verdichterkondensate.

Das Betreiben der Emulsionsspaltanlage ist genehmigungspflichtig! Nutzen Sie für die Antragstellung das beiliegende Handbuch "Anmelde-/Genehmigungsverfahren".



allgemeine bauaufsichtliche Zulassung
Deutsches Institut für Bautechnik, Berlin

Zulassungs-Nummer Z-83.2-2

Zum Betrieb:

Leistungsdaten nicht überschreiten! (siehe Seite 6)

Bei kurzzeitiger Überlastung/Funktionsstörung wird das anfallende Kondensat im Vorabscheidebehälter gepuffert.

Mediums-/Umgebungstemperatur: +41 ... +122 °F

Important rules

General safety rules

- The instructions for installation and operation must be precisely observed in order to avoid damage or injury
- **Ensure that the BEKOSPLIT and the preseparation tank are completely empty before transport**
- **Do not install the BEKOSPLIT and the preseparation tank in area where there is a danger of frost!**
- **Do not install the BEKOSPLIT unit or preseparation tank in outdoor areas.**
- **The electrical installation must be carried out in compliance with the valid regulations (e.g., VGB 100)**
Electrical work must always be performed by an authorised and qualified electrician.
- Take suitable precautions so that **oil or untreated condensate** cannot get into the sewer system in the event of damage to the escape!
- Make sure that the oil collector connection at the preseparation tank is screwed down tightly so that oil cannot escape.
- Check the BEKOSPLIT and the preseparation tank for leaks at regular intervals!
- Once a week, check the clean water discharged from the unit using the BEKO reference set!
- **Do not allow any foreign liquid** to flow into the preseparation tank/BEKOSPLIT plant since this could interfere with the splitting process!
- **Only use original BEKO splitting agent and filters! (Must be ordered separately)**

Area of application

The emulsion splitting plant is intended for the treatment of emulsified compressor condensate in line with the relevant legal regulations.

The BEKOSPLIT emulsion splitting plant normally requires an operating permit! Please check the relevant regulations with your local authority

Concerning plant operation:

Do not exceed the stated performance limits (see page 6).

In the event of short-term overloading or mal-function, the preseparation tank serves as a buffer for the condensate produced during this period.

Medium/ambient temperature: +41 ... +122 °F

Consignes importantes	Indicaciones importantes
<p><u>Sécurité :</u></p> <ul style="list-style-type: none"> • Respecter scrupuleusement les instructions de montage et de service afin d'éviter tout endommagement et toute blessure ! • Ne transporter l'unité BEKOSPLIT et la citerne de précollecte que si elles sont vides ! • Ne pas installer l'unité BEKOSPLIT et la citerne de précollecte dans un endroit exposé au risque de gel ! • Ne pas installer l'unité BEKOSPLIT et la citerne de précollecte à l'extérieur ! • Lors de l'installation électrique, respecter toutes les prescriptions en vigueur (VGB 100). Les travaux électriques doivent être réalisés exclusivement par un personnel qualifié et autorisé. • S'assurer qu'en cas d'endommagement, il n'y ait aucun risque que l'huile ou le condensat non traité puisse s'écouler dans la canalisation ! • Veiller à toujours bien serrer les raccords des collecteurs d'huile au niveau de la citerne de précollecte afin d'éviter tout écoulement d'huile dans l'environnement ! • Vérifier régulièrement l'étanchéité au niveau du BEKOSPLIT et de la citerne de précollecte ! • Contrôler une fois par semaine la qualité de l'eau épurée, en la comparant à la référence de turbidité ! • Veiller à ce qu'aucune substance risquant d'entraver le processus de séparation ne soit versée dans la citerne de précollecte ou le BEKOSPLIT ! • Utiliser exclusivement les filtres et l'agent de floculation d'origine BEKO (ne font pas partie de l'équipement livré). <p><u>Domaine d'utilisation :</u></p> <p>L'unité de fractionnement sert à traiter en conformité avec la législation en vigueur les condensats émulsifiés issus de compresseurs.</p> <p>L'exploitation de l'unité de fractionnement d'émulsions doit se faire dans le respect de cette législation.</p> <p><u>Exploitation :</u></p> <p>Ne pas dépasser les caractéristiques indiquées ! (voir page 6).</p> <p>En cas de surcharge ou de dysfonctionnement de courte durée, un stockage tampon du condensat produit est assuré par la citerne de précollecte.</p> <p>Température fluide et environnement : +41 ... +122 °F</p>	<p>Sobre seguridad:</p> <ul style="list-style-type: none"> • Siga al pie de la letra las instrucciones de instalación y servicio para evitar daños y lesiones. • El BEKOSPLIT y el depósito preseparador deben estar vacíos para el transporte. • No instale el BEKOSPLIT ni el depósito preseparador en lugares donde las temperaturas puedan bajar de 0 °C. • No instale el BEKOSPLIT ni el depósito preseparador en el exterior. • Respete todas las regulaciones vigentes para la instalación eléctrica (en Alemania, VGB 100). Los trabajos de instalación eléctrica solamente podrá realizarlos personal autorizado • En caso de accidente o avería, asegúrese de que no llegue aceite o condensado sin purificar a la canalización • Atornille herméticamente el depósito colector de aceite al depósito de preseparación para que no se produzcan escapes • Compruebe con regularidad la estanqueidad del BEKOSPLIT y el depósito de preseparación. • Controlar semanalmente el agua limpia de escape comparándola con las referencias de enturbiamiento. • No vierta líquidos extraños en el depósito de preseparación / BEKOSPLIT, ya que podrían perjudicar el proceso de separación. • Utilice solamente agente separador y filtros originales BEKO (no incluidos en equipo suministrado) <p>Sobre el campo de aplicación:</p> <p>Este separador de emulsiones está diseñado para el tratamiento conforme a la ley de condensados de compresores que contengan emulsiones.</p> <p>La puesta en marcha del separador precisa normalmente una autorización. Solicítela a la autoridad competente.</p> <p>Sobre el funcionamiento:</p> <p>No sobrepase los valores de capacidad (ver pág. 6)</p> <p>En caso de sobrecarga / avería, el depósito de preseparación retiene el condensado que se forme durante ese periodo.</p> <p>Temperatura del medio / ambiente: + 41 ... + 122 °F</p>

**Technische Daten • Technical data
Caractéristiques techniques • Datos técnicos**



allgemeine bauaufsichtliche Zulassung
Deutsches Institut für Bautechnik, Berlin

Zulassungs-Nummer Z-83.2-2

	BEKOSPLIT 14S	BEKOSPLIT 15	BEKOSPLIT 16
Durchsatzleistung Throughput capacity Capacité de traitement horaire Capacidad de flujo	max. 24 gal/h	max. 32 gal/h	max. 42 gal/h
Verdichterleistung Compressor performance Puissance des compresseurs Caudal del compresor	5625 scfm*	7200 scfm*	9000 scfm*
Reaktionsbehälter Reaction chamber Cuve de traitement Depósito de reacción	5.81 gal	14.25 gal	14.25 gal
Spaltmittelbehälter Splitting agent container Réservoir d'agent floculant Depósito de agente separador	6.6 gal	10.56 gal	10.56 gal
Filtersack Filter bag Sac de filtration Saco filtrante	2 x 15.85 gal	2 x 15.85 gal	2 x 15.85 gal
Wasserablauf (Schlauch) Water outlet (hose) Sortie d'eau (flexible) Salida de agua (manguera)	1" (di = 25 mm)	1" (di = 25 mm)	1" (di = 25 mm)
Leergewicht Weight empty Poids à vide Peso en vacío	ca. 119 lb	ca. 168 lb	ca. 168 lb
Min./max. Temperatur Min./max. temperature Température min./max. Temperatura mín./máx.	+41...+122 °F	+41...+122 °F	+41...+122 °F
Netzspannung (siehe Typenschild) Supply voltage (see type plate) Alimentation électrique (voir plaque sign.) Tensión de alim. (ver placa identificativa)	Uac = ... ± 10% 50 - 60 Hz	Uac = ... ± 10% 50 - 60 Hz	Uac = ... ± 10% 50 - 60 Hz
Ausgangsspannung Netzteil Output voltage power supply Tension de sortie Tensión de salida fuente de alimentación	24 VDC	24 VDC	24 VDC
Max. Leistungsaufnahme Max. power input Consommation maximale Potencia máx. absorbida	< 100 VA	< 100 VA	< 100 VA
Kontaktbelastung Contact loading Pouvoir de coupure Carga de contacto	< 250 VAC / < 0,5 A > 12 VDC / > 20 mA	< 250 VAC / < 0,5 A > 12 VDC / > 20 mA	< 250 VAC / < 0,5 A > 12 VDC / > 20 mA
Sicherung Netzteil Power supply fuse Fusible Transfo Fusible fuente de alimentación	1,0 A; T (230 VAC) 2,5 A; T (110 VAC)	1,0 A; T (230 VAC) 2,5 A; T (110 VAC)	1,0 A; T (230 VAC) 2,5 A; T (110 VAC)
Sicherung Steuerung Control fuse Fusible commande Fusible de control	3,15 A; T	3,15 A; T	3,15 A; T

BEKOSPLIT 14S

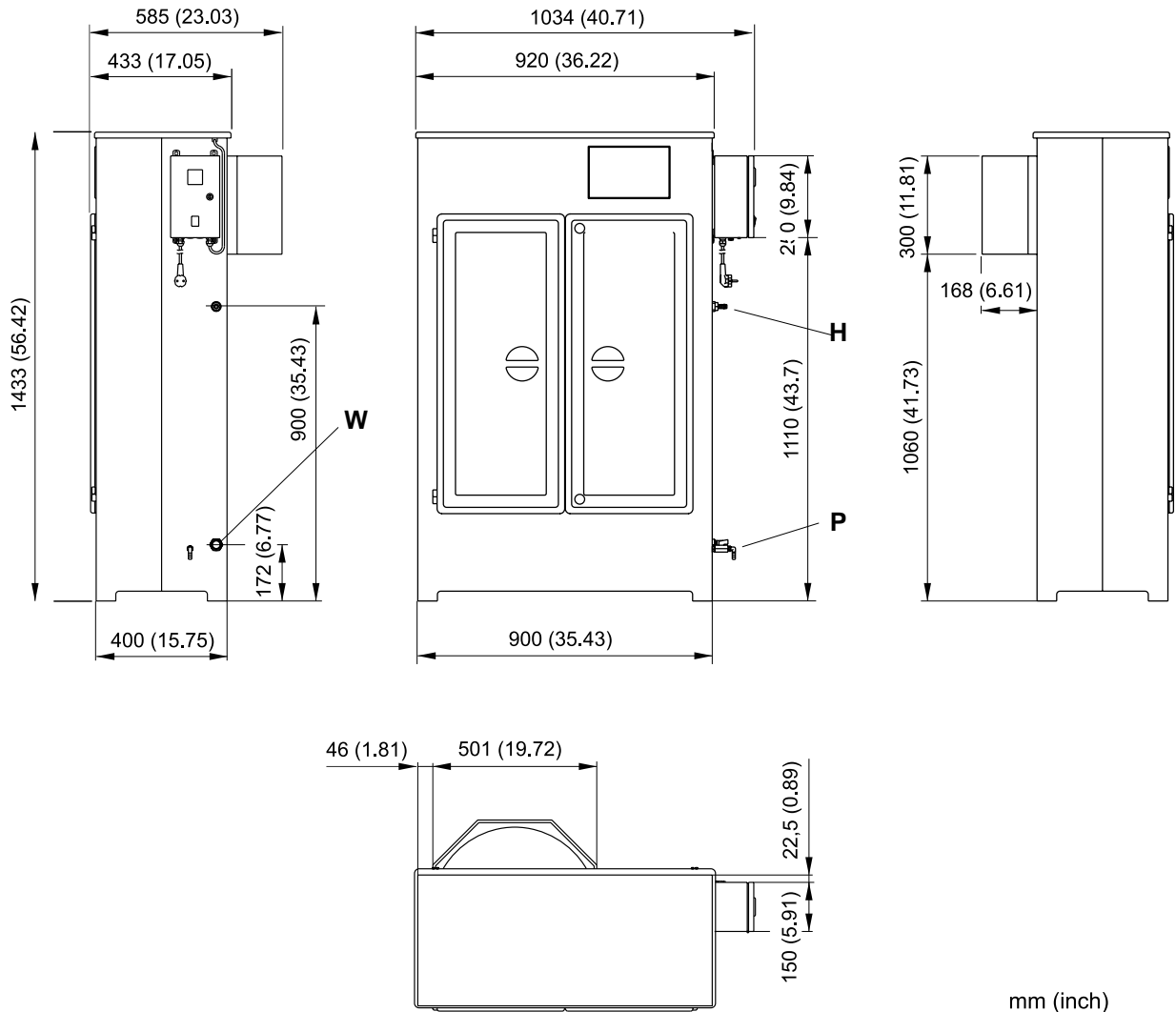

mm (inch)

H = Anschluss Saugleitung
 Suction-line connection
 Raccord conduite d'aspiration
 Conexión tubería de aspiración

W = Wasserauslauf
 Water outlet
 Sortie d'eau
 Salida de agua

P = Probeentnahmevertil Testhahn
 Sampling valve
 Prise d'échantillon
 Grifo para toma de pruebas

Maße sind keine zugesicherten Eigenschaften und unterliegen der Toleranz nach DIN ISO 2768-m

The dimensions are not guaranteed product characteristics; they are subject to tolerance with DIN ISO 2768-m

Las medidas no deben entenderse como características garantizadas del producto, sino que están sujetas a tolerancias según la norma DIN ISO 2768-m

De opgegeven maten zijn geen gegarandeerde gegevens maar aan een tolerantie volgens DIN ISO 2768-m onderworpen

BEKOSPLIT 15 / 16

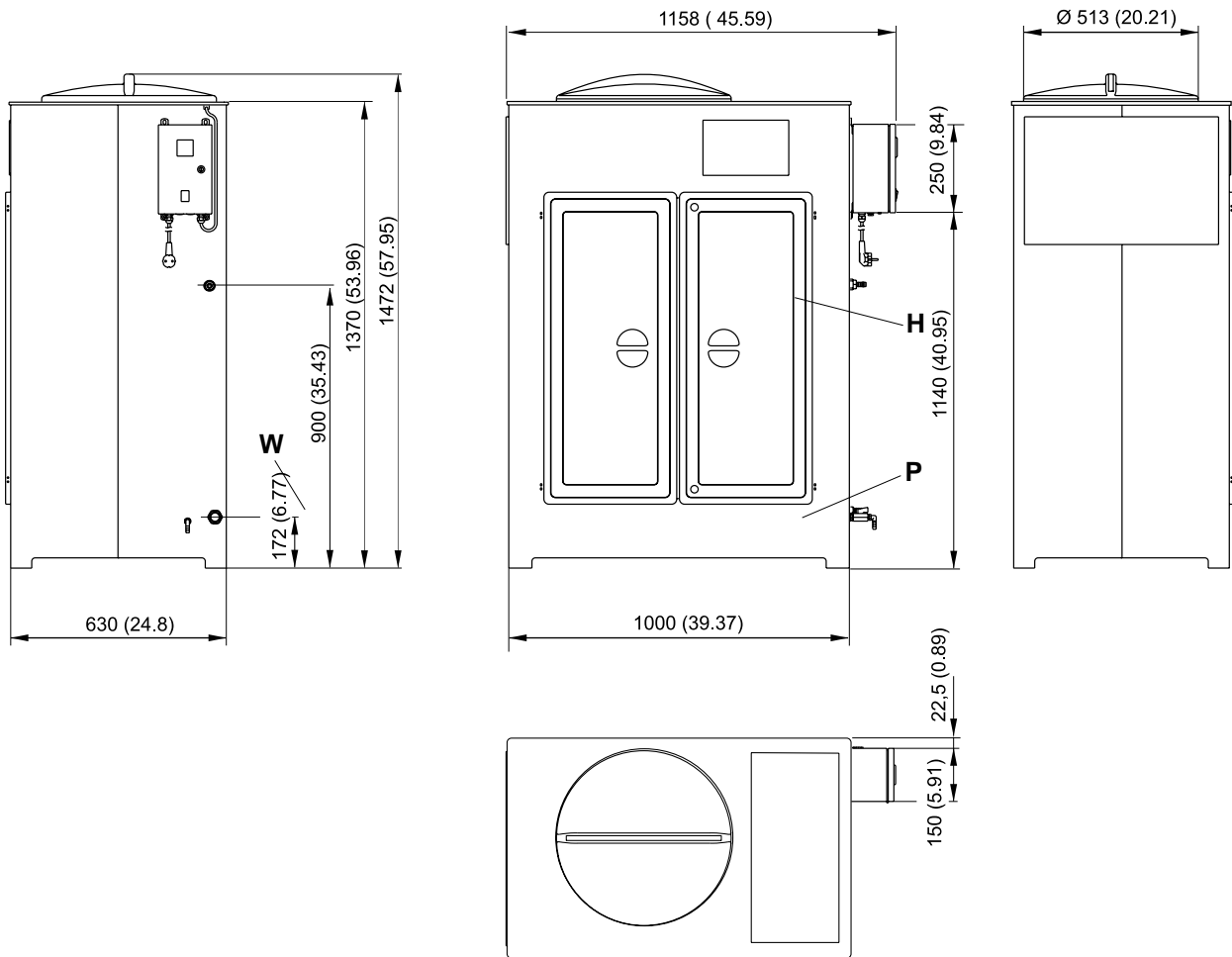

H = Anschluss Saugleitung
 Suction-line connection
 Raccord conduite d'aspiration
 Conexión tubería de aspiración

W = Wasserauslauf
 Water outlet
 Sortie d'eau
 Salida de agua

P = Probeentnahmeventil Testhahn
 Sampling valve
 Prise d'échantillon
 Grifo para toma de pruebas

Maße sind keine zugesicherten Eigenschaften und unterliegen der Toleranz nach DIN ISO 2768-m
 The dimensions are not guaranteed product characteristics; they are subject to tolerance with DIN ISO 2768-m
 Les cotes indiquées ne sont pas propriétés contractuelles et sont soumises à tolérances selon DIN ISO 2768-m
 Las medidas no deben entenderse como características garantizadas del producto, sino que están sujetas a tolerancias según la norma DIN ISO 2768-m

**Technische Daten • Technical data
Caractéristiques techniques • Datos técnicos**

Vorabscheidebehälter • Preseparation tank Citerne de précollecte • Depósito de preseparación	158.5 gal	264.17 gal
Behältervolumen Tank capacity Capacité du réservoir Capacidad del depósito	158.5 gal	264.17 gal
Max Betriebsdruck am Zulauf Max. operating pressure at inlet Pression de service max. à l'entrée Presión máx. de servicio en entrada	362.6 psi *)	362.6 psi *)
Kondensatzulauf (Schlauch) Condensate feed (hose) Entrée de condensat (flexible) Admisión de condensado (manguera)	3 x ½" (di = 13 mm)	3 x ½" (di = 13 mm)
Ölablauf Oil outlet Sortie d'huile Salida de aceite	di = 0.87" (32 mm)	di = 0.87" (32 mm)
Ölauffangbehälter Oil collector Collecteur d'huile Depósito colector de aceite	2.64 gal	5.28 gal
Leergewicht Weight empty Poids à vide Peso en vacío	ca. 123.46 lb	ca. 163.14 lb
Min./max. Temperatur Min./max. temperature Température min./max. Temperatura mín./máx.	+50 ...+122 °F	+50 ...+122 °F

*) Für höheren Druck Hochdruckentlastungskammer verwenden
A high-pressure relief chamber should be used in case of higher pressure.
En cas de pression plus élevée, utilisier une chambre de détente haute pression.
En caso de presiones más elevadas, utilice una cámara de relajación

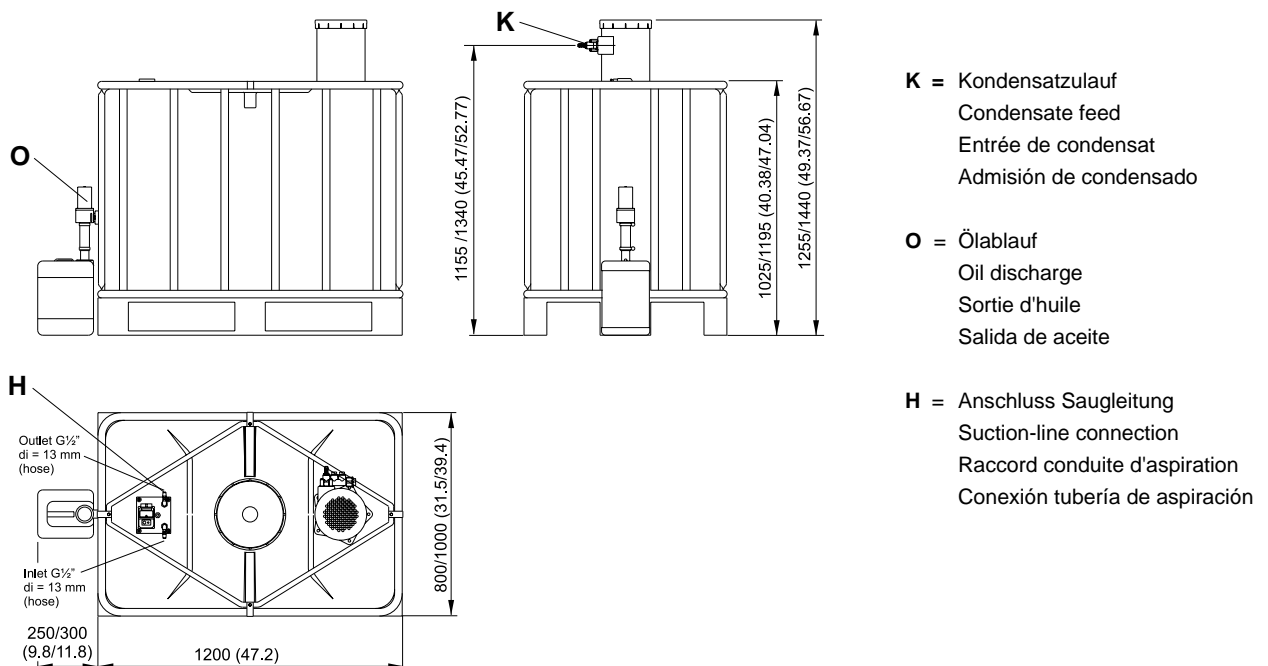

Maße sind keine zugesicherten Eigenschaften und unterliegen der Toleranz nach DIN ISO 2768-m
The dimensions are not guaranteed product characteristics; they are subject to tolerance with DIN ISO 2768-m
Les cotes indiquées ne sont pas propriétés contractuelles et sont soumises à tolérances selon DIN ISO 2768-m
Las medidas no deben entenderse como características garantizadas del producto, sino que están sujetas a tolerancias según la norma DIN ISO 2768-m

BEKOSPLIT 14S

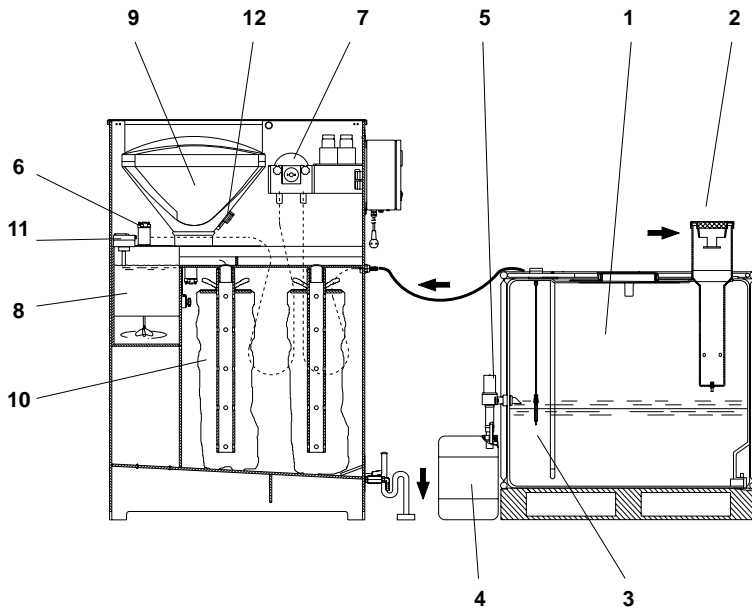

BEKOSPLIT 15/16

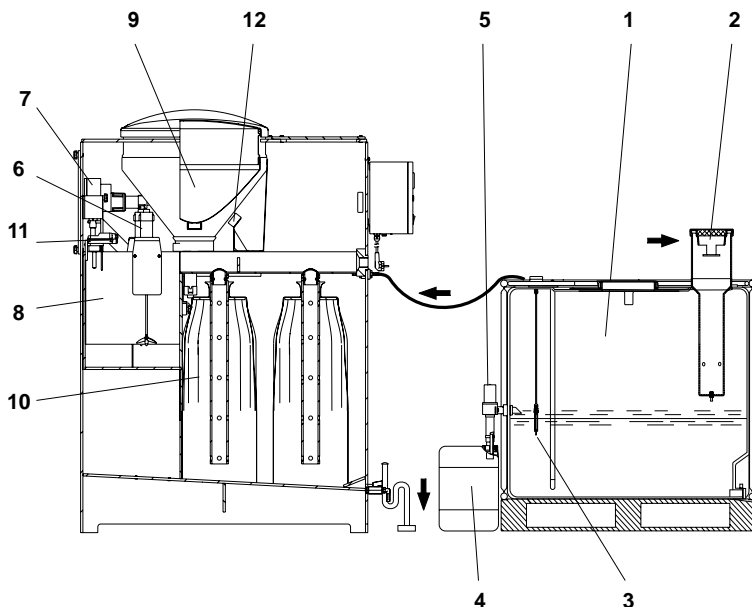

Das ölhaltige Kondensat wird unter Druck in den Vorabscheidebehälter (1) der BEKO-SPLIT eingeleitet. Der Überdruck wird in der patentierten Druckentlastungskammer (2) abgebaut, ohne dass es zu Verwirbelungen im Behälter kommt.

Freie Öle steigen auf und bilden oberhalb der Emulsion eine Ölschicht. Die Füllstandüberwachung des Vorabscheidebehälters und die START-Signalweitergabe an die BEKOSPLIT erfolgt mittels kapazitivem START-Sensor. Dieser Sensor (3) detektiert nur Emulsion und befindet sich ca. 3 cm unterhalb des Ölauslaufs. Freie Öle schwimmen auf der durch den START-Sensor zu detektierenden Emulsion, erreichen mit steigendem Füllstand des Vorabscheidebehälters den Ölauslauf und können in den Ölaufangbehälter (4) geleitet werden.

Hat das Füllniveau der Emulsion den START-Sensor erreicht, schließt das Magnetventil (5) am Ölauslauf und der chargenweise Spaltprozess beginnt. Das Rührwerk (6) startet, die Schlauchpumpe (7) beginnt Emulsion aus dem Vorabscheidebehälter in das Reaktionsbecken (8) zu fördern. Der Emulsion wird während des Spaltprozesses zeitgetaktet eine definierte Menge Reaktionstrennmittel über die Dosiereinheit (9) zugegeben und unter ständiger Umwälzung durch das Rührwerk verteilt.

Die abgespaltenen Öl- und Schmutzbestandteile werden vom Reaktionstrennmittel eingekapselt und es bilden sich gut filtrierbare Flocken, die über eine Ablaufrinne in den Filtersack (10) fließen. Das abfließende Wasser kann dem Abwassernetz zugeführt werden.

Der Füllstand der Filter wird mittels kapazitivem Sensor (11) mit Zweipunktmessung überwacht.

Ist Filter 1 gefüllt, kann das aufbereitete Abwasser nicht mehr über den Filter abfließen. Der Sensor detektiert den ansteigenden Wasserstand in Filter, Rinne und Reaktionsbecken und löst eine Wartungsmeldung aus. Wird der Filter nicht getauscht, läuft das Abwasser über ein in der Rinne befindliches Wehr in Filtersack 2. Ist auch dieser gefüllt, wird der nochmals steigende Abwasserspiegel vom Sensor detektiert und eine Störmeldung ausgelöst, die zum Stillstand der BEKOSPLIT führt.

Ein weiterer Sensor (12) überwacht den Füllstand der Dosiereinheit. Steht kein Reaktionstrennmittel mehr zur Verfügung, wird eine Störmeldung ausgelöst, die ebenfalls zum Stillstand der BEKOSPLIT führt.

Stör- und Wartungsmeldung können als potentialfreies Signal über Melderelais abgegriffen werden.

Der vollautomatische Betrieb wird über die Elektroneinheit gesteuert. In dieser sind alle notwendigen Bedienungs- und Signalfunktionen integriert. Der Anlagenstart erfolgt durch das Freigabesignal des START-Sensors.

english	français	español
<p>Oil-contaminated condensate is fed under pressure into the preseparation tank (1) of the BEKOSPLIT unit. The pressure is reduced in the patented pressure relief chamber (2) without creating turbulence in the downstream tank.</p> <p>The free oils rise to the surface and form an oil layer above the emulsion. A capacitive START sensor monitors the liquid level in the preseparation tank and relays the START signal to the BEKOSPLIT unit. This sensor (3) detects only emulsion and is arranged approx. 3 cm below the oil outlet. As the liquid level in the preseparation tank rises, the free oils - which float on the emulsion to be detected by the START sensor - reach the oil outlet and then flow into the oil collector (4).</p> <p>When the liquid level of the emulsion reaches the START sensor, the solenoid valve (5) at the oil outlet will close and the batchwise splitting process will commence. The stirrer (6) will start up while the hose pump (7) begins to pump emulsion from the preseparation tank into the reaction chamber (8). During the splitting process, a defined quantity of splitting agent is added through the metering unit (9) at timed intervals and continuously mixed in by the stirrer.</p> <p>The separated oil and dirt particles are encapsulated by the splitting agent. The resulting flocs, which are easy to filter, flow through a transfer channel into a filter bag (10). Finally, the purified water can be safely discharged into the sewer system.</p> <p>A capacitive sensor (11) with two-position measurement monitors the level of the filter. When filter bag 1 is full, the treated wastewater can no longer flow through to the discharge point. The sensor detects the rising water level in the filter, channel and reaction chamber and activates a maintenance signal. If filter 1 is not replaced, the wastewater will flow over a weir in the channel through to filter bag2. When this filter is also full, the sensor will again detect the rising water level and activate a fault signal. This will result in the shutdown of the BEKOSPLIT plant.</p> <p>A further sensor (12) monitors the filling level of the metering unit. If there is no more splitting agent available, a fault signal will be activated as a result of which the BEKOSPLIT will stop operating.</p> <p>Both the fault and the maintenance signal can be transmitted as a potential-free signal via an alarm relay</p> <p>An electronic unit ensures fully automatic operation. This unit incorporates all the necessary control and signal functions. The plant starts operating when the START sensor has given the enabling signal.</p>	<p>Le condensat huileux est amené sous pression dans le réservoir de préséparation (1) du BEKOSPLIT. La dépressurisation est assurée par la chambre de détente brevetée (2), évitant ainsi toute turbulence au sein du réservoir.</p> <p>Les particules d'huile libres remontent à la surface et forment une couche d'huile au-dessus de l'émulsion. La surveillance du niveau de remplissage du réservoir de préséparation ainsi que la transmission du signal START au BEKOSPLIT est assurée par le capteur capacitif START. Ce capteur (3) ne détecte que l'emulsion et se trouve à environ 3 cm en dessous de la sortie d'huile. Les particules d'huile libres flottent au-dessus de l'émulsion à détecter et, lorsque le niveau de remplissage du réservoir de préséparation monte, elles atteignent la sortie d'huile et peuvent s'écouler librement dans le collecteur d'huile (4).</p> <p>Dès que le niveau de remplissage de l'émulsion atteint le capteur START, l'électrovanne (5) située sur la sortie d'huile se ferme et le processus de fractionnement démarre pour un cycle. Le brasseur (6) est activé et la pompe à flexible (7) commence à transférer l'émulsion du réservoir de préséparation dans la cuve de traitement (8). L'addition de l'agent flocculant est commandée dans le temps par l'unité de dosage (9) et le mélange de l'ensemble est assuré par le brasseur (10). Les particules d'huile et d'impuretés isolées sont enrobées par l'agent flocculant et forment des flocons facilement filtrables. Ces flocons sont évacués dans le sac de filtration (10) par le biais d'un tube d'écoulement. L'eau épurée peut être évacuée dans les égouts.</p> <p>Le niveau de remplissage des filtres est surveillé au moyen d'un capteur capacitif (11) effectuant une mesure à 2 points. Lorsque le filtre 1 est rempli, l'eau épurée ne peut plus s'écouler à travers le filtre. Le capteur détecte alors la montée du niveau d'eau dans le filtre, le tube et la cuve de traitement et active le signal entretien requis. Si le filtre n'est pas remplacé, l'eau traitée s'écoule par-dessus un déversoir intégré dans le tube d'écoulement dans le sac de filtration 2. Lorsque celui-ci est aussi rempli, la montée du niveau d'eau est à nouveau détectée par le capteur et un signal de dysfonctionnement est activé, conduisant à l'arrêt du BEKOSPLIT.</p> <p>Un autre capteur (12) surveille le niveau de remplissage de l'unité de dosage. Si la réserve d'agent flocculant est épuisée, un signal de dysfonctionnement est activé, conduisant également à l'arrêt du BEKOSPLIT.</p> <p>Les signaux de dysfonctionnement et d'entretien requis peuvent aussi être délivrés sur les contacts sans potentiel de relais de signalisation.</p> <p>Le fonctionnement entièrement automatique est assuré par l'unité électronique. Celle-ci comporte toutes les fonctions de commande et de signalisation. La mise en route de l'installation est commandée par le capteur START.</p>	<p>El condensado con aceite entra bajo presión en el depósito preseparator (1) del BEKOSPLIT. La sobrepresión se reduce en la cámara de relajación patentada (2) sin que se produzcan remolinos en el depósito.</p> <p>El aceite libre sube y forma una capa encima de la emulsión. Un sensor START capacitivo vigila el nivel del depósito de preseparación y transmite al BEKOSPLIT la señal de START. Este sensor (3) detecta solamente emulsión y se encuentra colocado aprox. a 3 cm por debajo de la salida de aceite. El aceite libre flota encima de la emulsión que registra el sensor, alcanza la salida cuando sube el nivel de la emulsión y escapa por ella en dirección al depósito colector de aceite (4).</p> <p>Tan pronto como el nivel de la emulsión alcanza la altura del sensor START, la válvula solenoide (5) de la salida de aceite se cierra y el proceso de separación de la emulsión comienza. El agitador (6) se pone en marcha, la bomba de manguera empieza a bombear la emulsión del depósito de preseparación al depósito de reacción (8). Durante el proceso, un dosificador (9) va añadiendo periódicamente cantidades concretas de agente separador, que se va repartiendo gracias a la acción constante del agitador.</p> <p>El agente separador envuelve el aceite y las impurezas y forma grumos fáciles de filtrar, que llegarán a continuación a un saco filtrante (10) a través del canal de salida. El agua depurada puede verterse en el sistema de alcantarillado.</p> <p>Un sensor capacitivo (11) vigila el nivel del filtro. Si el filtro 1 está lleno, el agua limpia no podrá atravesarlo. El sensor detecta el nivel creciente de agua en el filtro, el canal y el depósito de reacción y da un aviso de mantenimiento. Si no se realiza un cambio de filtro, el agua residual se desvía gracias a un obturador que hay en el canal y pasa por el saco filtrante 2. Si este llegara a llenarse también, el sensor volverá a registrar la subida de nivel del agua y dará un aviso de avería que detendrá el BEKOSPLIT.</p> <p>Otro sensor (12) vigila el nivel de contenido de la unidad de dosificación. Si se agota el agente separador se producirá igualmente un aviso de avería que detendrá el BEKOSPLIT.</p> <p>Los avisos de avería y de mantenimiento pueden transmitirse como señal libre de potencial por medio de un relé de señalización.</p> <p>Una unidad electrónica regula el funcionamiento, que es completamente automático.</p> <p>Esta unidad lleva integradas todas las funciones de manejo y señalización necesarias. El aparato se pone en marcha cuando el sensor START da la señal de habilitación. l'installation est commandée par le capteur START.</p>



allgemeine bauaufsichtliche Zulassung
Deutsches Institut für Bautechnik, Berlin

Zulassungs-Nummer Z-83.2-2

Der BEKOSPLIT ist vom Institut für Bautechnik DIBt Berlin zur Behandlung von emulsionshaltigen Kompressorenkondensaten zugelassen. Ein Genehmigungsverfahren zum Betrieb ist nicht erforderlich. Es reicht aus, die BEKOSPLIT-Aufstellung bei der regionalen Überwachungsbehörde zu melden.

Örtliche Regelungen zu Aufstellung und Betrieb können von einzelnen Punkten dieser Anleitung abweichen; bitte informieren Sie sich bei der zuständigen Behörde!

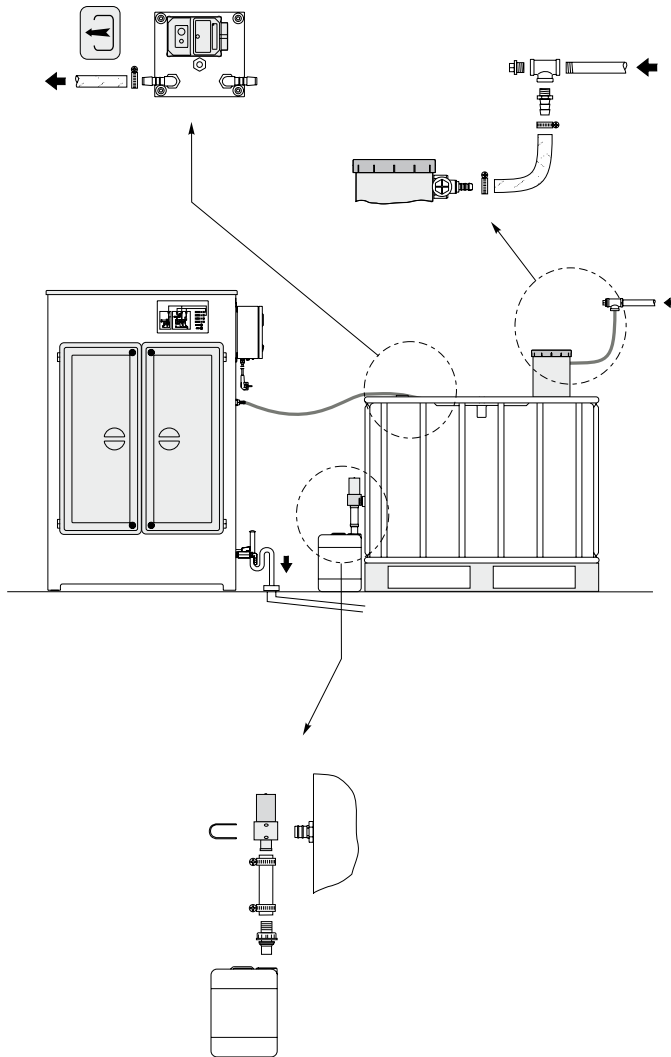

Bei der Aufstellung sind die gesetzlichen Vorschriften einzuhalten.

Insbesondere sind zu beachten:

- **Transport nur im unbefüllten Zustand**
- Temperaturbereich: +5 °C bis +50 °C
- Schutzklasse Netzteilkasten: IP 54

Aufstellbereich

- **Versiegelte Bodenfläche oder Auffangwanne!** Im Schadenfall darf kein unbehandeltes Kondensat oder Öl in die Kanalisation oder das Erdreich gelangen!
- BEKOSPLIT und Vorabscheidebehälter nebeneinander waagrecht auf ebenem, glatten Boden aufstellen.
- Ölauffangbehälter am Ölablauf des Vorabscheidebehälters mittels beigefügtem Anschluss-Set dicht verschrauben.

Zulauf

- Kondensatsammelleitung \geq G1 mit leichtem Gefälle zum Vorabscheidebehälter an der Wand verlegen, T-Stück als Abzweig verwenden und über Schlauchleitung mit Kondensateinlauf der Druckentlastungskammer verbinden. (Leitung höher als den Kondensateinlauf der Druckentlastung verlegen).
- Vorabscheidebehälter und BEKOSPLIT mit beigefügter $\frac{1}{2}$ " Schlauchleitung verbinden.

Ablauf

- Wasserabflussschlauch am Wasserauslauf der BEKOSPLIT befestigen und mit stetem Gefälle dem Abwasseranschluss zuführen. Als Geruchsverschluss Siphon verwenden.

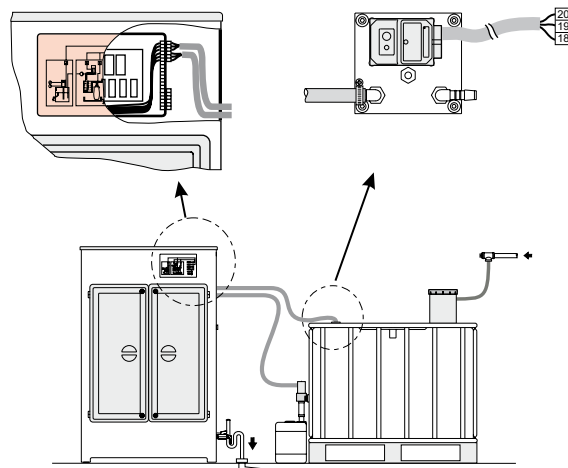

Elektrische Installation

Die Spalteinheit ist anschlussfertig. Die Spannungsversorgung $U = \dots$ VAC / 50-60 Hz erfolgt über ein Kabel mit Schuko-Stecker (Zulässige Spannung siehe Typenschild).

Interne Komponenten werden über ein Netzteil mit einer Spannung von 24 VDC versorgt.

- Signalkabel für START-Sensor (A) gemäß Klemmenbelegungsplan anschließen (siehe Seite 22).
- Kabel für Spannungsversorgung (B) Öl-Ablassventil gemäß Klemmenbelegungsplan anschließen (siehe Seite 22).

english	français	español
<p>The BEKOSPLIT emulsion splitting plant has been approved for the treatment of compressor condensates by the Institute of Construction Engineering, Berlin. In Germany, it is therefore not necessary to apply for an operating permit.</p> <p>Please check the relevant legal regulations in your country. You should also contact the public authorities in your area, since there may be regional variations.</p>	<p>Le BEKOSPLIT est homologué par "l'Institut für Bautechnik DIBt" à Berlin pour le traitement de condensats issus de compresseurs. Aucune demande supplémentaire d'autorisation n'est nécessaire pour l'exploitation. Il suffit de signaler l'installation du BEKOSPLIT auprès de l'Autorité de surveillance régionale.</p> <p>La réglementation locale relative à l'installation et à l'exploitation peut diverger des indications données dans cette notice; adressez-vous à l'organisme compétent pour la protection de l'environnement !</p>	<p>El separador de emulsiones BEKOSPLIT está homologado por el Instituto de Construcción (Institut für Bautechnik DIBt) de Berlín para el tratamiento de condensados de compresores.</p> <p>Por lo tanto, en Alemania no se precisa autorización para su puesta en marcha. Basta con darlo de alta en el organismo correspondiente.</p> <p>Por favor, póngase en contacto con la autoridad competente de su país y compruebe que la regulación vigente al respecto no difiere de las indicaciones facilitadas en este manual.</p>
<p>The installation must be carried out in compliance with the relevant legal regulations. Furthermore, the following points need to be observed:</p> <ul style="list-style-type: none"> • The plant should only be transported when empty • Temperature range: +41 °F to +122 °F • Safety class of mains box: IP 54 <p>Installation area</p> <ul style="list-style-type: none"> • Sealed floor or spill basin! Untreated condensate or oil must not be able to get into the sewer system or soil in the event of damage! • Place the BEKOSPLIT and the preseparation tank next to each other in a truly horizontal position on an even and smooth floor. • Connect the oil collector to the oil outlet using the connection set supplied and screw down tightly. <p>Inlet</p> <ul style="list-style-type: none"> • Lay the condensate collecting line $\geq 1"$ along the wall with a slight slope down to the preseparation tank. Use a tee as branch-off and connect a hose to the condensate inlet of the pressure relief chamber (line must be higher than the condensate inlet of the pressure relief chamber). • Connect preseparation tank and BEKOSPLIT using the $\frac{1}{2}"$ hose supplied. <p>Outlet</p> <ul style="list-style-type: none"> • Join the water discharge hose to the water outlet of the BEKOSPLIT and lead it to the wastewater connection with a continuous downward slope. Install a siphon to seal off odours. 	<p>Lors de l'installation il faut respecter les prescriptions légales. Points à respecter en particulier :</p> <ul style="list-style-type: none"> • Transport possible exclusivement à vide • Plage de température : +41 °F à +122 °F • Degré de protection coffret d'alimentation électrique : IP54 <p>Zone d'installation</p> <ul style="list-style-type: none"> • Sol imperméabilisé ou bassin de rétention! En cas de dysfonctionnement quelconque, il doit être garanti que le condensat non traité ou l'huile collectée ne puisse en aucun cas arriver dans la canalisation ou s'infiltrer dans le sol ! • Installer le BEKOSPLIT et la citerne de précollecte l'un à côté de l'autre, de niveau et sur un sol plane et lisse. • A l'aide du kit de raccordement fourni, raccorder le collecteur d'huile à la sortie d'huile de la citerne de précollecte et veiller à ce que le raccord soit bien serré et étanche. <p>Arrivée</p> <ul style="list-style-type: none"> • Poser contre le mur la conduite collectrice de condensat $\geq 1"$ en respectant une légère pente vers la citerne de précollecte, utiliser un té pour la dérivation et le relier par un flexible à l'entrée de condensat de la chambre de détente (la conduite doit se trouver plus haut que l'entrée de condensat). • Raccorder la citerne de précollecte au BEKOSPLIT à l'aide du flexible $\frac{1}{2}"$ fourni. <p>Écoulement</p> <ul style="list-style-type: none"> • Raccorder le flexible d'évacuation à la sortie d'eau du BEKOSPLIT et le poser avec une pente continue vers le raccord des eaux usées. Pour éviter les remontées d'odeurs, utiliser un siphon. 	<p>A la hora de instalar el separador BEKOSPLIT, habrá que observar las prescripciones legales pertinentes y tener en cuenta los puntos siguientes:</p> <ul style="list-style-type: none"> • Transporte solamente en vacío • Campo de temperaturas: +41 °F à +122 °F • Clase de protección de la caja de distribución: IP 54 <p>Zona de instalación</p> <ul style="list-style-type: none"> • Suelo impermeabilizado o artesa de retención ¡En caso de avería debe evitarse que el condensado sin tratar o el aceite lleguen a la canalización o a la tierra! • Coloque el BEKOSPLIT y el depósito de preseparación uno al lado del otro, horizontalmente y sobre una superficie plana y lisa. • Atornillar el depósito colector de aceite en la salida de aceite del depósito preseparador con el set de fijación que le suministramos. <p>Admisión</p> <ul style="list-style-type: none"> • Colocar tubo colector $\geq 1"$ pegado a la pared y con ligera inclinación hacia el depósito preseparador, utilizar pieza en T para derivación y conectarla con la entrada de condensado de la cámara de relajación con una manguera (la conducción debe montarse a mayor altura que la cámara de relajación). • Conectar el depósito preseparador y el BEKOSPLIT con la manguera $\frac{1}{2}"$ que se suministra. <p>Salida</p> <ul style="list-style-type: none"> • Fijar la manguera de salida de agua a la salida de agua del BEKOSPLIT y dirigirla con inclinación constante a la conexión de desagüe. Instale un sifón para evitar el revoque de olores.
<p>Electrical installation</p> <p>The emulsion splitting plant is ready for connection. Power supply U= ... VAC / 50-60 Hz is through a cable with earthing-pin plug. (See type plate for permissible voltage.)</p> <p>Internal components are supplied with a voltage of 24 VDC via a power unit.</p> <ul style="list-style-type: none"> • Connect signal cable for START sensor (A) according to terminal diagram (see page 22). • Connect cable for power supply (B) of oil outlet valve according to terminal diagram (see page 22). 	<p>Installation électrique</p> <p>L'unité de fractionnement est livrée prête à être raccordée. L'alimentation électrique U = ...VAC / 50-60 Hz s'effectue à l'aide d'un câble doté d'une fiche avec contact de mise à la terre (tension admissible, voir plaque signalétique).</p> <p>Les équipements électriques internes sont alimentés en 24 VDC .</p> <ul style="list-style-type: none"> • Raccorder le câble de signaux pour le capteur START (A) conformément à l'affectation des bornes (voir page 22). • Raccorder le câble pour l'alimentation électrique (B) de l'électrovanne de sortie d'huile, conformément à l'affectation des bornes (voir page 22). 	<p>Instalación eléctrica</p> <p>El separador se suministra listo para su conexión. La alimentación eléctrica U=...Vac/50-60Hz se efectúa a través de un cable con clavija con toma de tierra (tensión admisible, ver placa identificativa).</p> <p>Una fuente de alimentación con una tensión de 24 V D.C. proporciona la corriente a los componentes internos.</p> <ul style="list-style-type: none"> • Conectar el cable de señales para el sensor START (A) siguiendo el esquema de conexiones facilitado (pág. 22). • Conectar el cable de alimentación eléctrica (B) de la válvula de salida de aceite siguiendo el esquema de conexiones facilitado (pág. 22). d'huile, conformément à l'affectation des bornes (voir page 22).

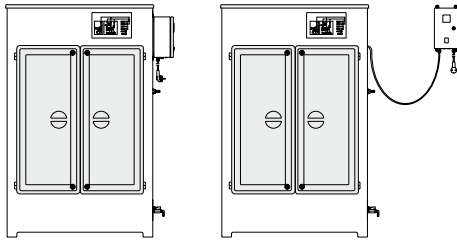

Installation Netzteilkasten

Zum Transport befindet sich der Netzteilkasten in der Spalteinheit und kann wahlweise seitlich an der BEKOSPLIT oder an der Wand montiert werden.

Installationsarbeiten gemäß VBG 100 ausführen.

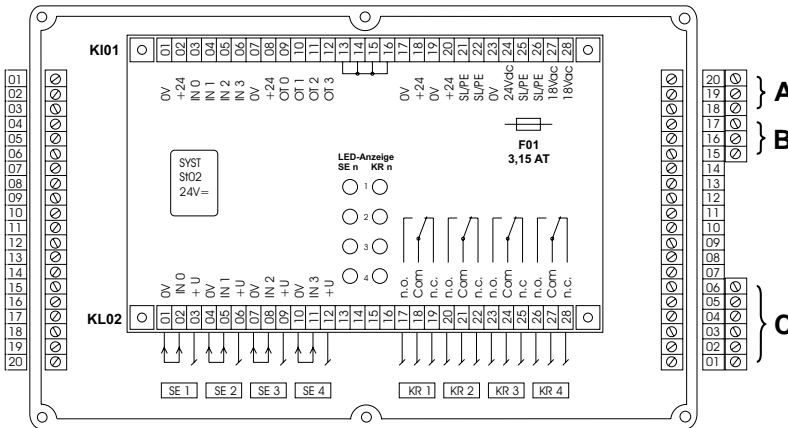

Signalanschlüsse Spalteinheit

Für eine externe Beschaltung stehen 4 Signaleingänge und 4 potentialfreie Ausgänge zur Verfügung.

Die Relaiskontakte können wahlweise als Öffner oder Schließer genutzt werden, die Anschlüsse werden über die Steckerleiste (C) am Bediengehäuse nach außen geführt.

Zur Installation Schutzkappen der Frontblende entfernen, Schrauben lösen und den Gehäusedeckel abnehmen.

Steckanschlüsse am Bediengehäuse sind ausschließlich für den Kleinspannungsbereich geeignet.

Die Kontakte KR1 ... KR4 sollten nur mit Kleinspannung belegt werden.

Pos. KL02	Anschluss • Connection Connexion • Aansluiting	Bezeichnung • Designation Désignation • Omschrijving	
28 27 26	freie Verwendung free assignment utilisation libre overal toepasbaar	OUT	
25			Relay KR4
24			Relay KR3
23			Relay KR2
22 21 20 19 18 17			Relay KR1
16 15 14 13			
12 11 10	Sensor (NPN - OUT): $U_0 = 24 \text{ VDC} / I_0 < 20 \text{ mA}$ contact: $U_0 = 24 \text{ VDC} / I_0 < 10 \text{ mA}$	IN	
09			SE4
08			SE3
07			SE2
06			SE1
05 04			
03 02 01			

Umschaltkontakt

- Relais KR4
- Störmeldung fail-safe Modus
- Relais KR3
- Wartungsmeldung fail-safe Modus
- Relais KR2
- Steuerung einer externen Pumpe
- Relais KR1
- Betriebsbereitschaft Spalteinheit

Signaleingang

- Eingang
Externe Störmeldung
- Eingang
Externe Wartungsmeldung
- Eingang
Kurztest (Kundendienst)
- Eingang
Externes Start Signal

english	français	español
<p>Installation of mains box During transport the mains box temporarily located in the splitting unit. It can either be fixed to the BEKOSPLIT or mounted on the wall.</p> <p>The installation work must be carried out in compliance with the valid regulations such as VGB 100.</p>	<p>Installation du coffret électrique Pour le transport, le coffret est placé dans l'unité de fractionnement. Celui-ci peut être monté latéralement contre le BEKOSPLIT ou contre le mur.</p> <p>Effectuer les travaux d'installation conformément aux règles de prévention des accidents VBG 100.</p>	<p>Instalación de la caja de alimentación La caja de distribución se encuentra en el interior del separador durante el transporte. Puede montarse en un lateral del BEKOSPLIT o bien en la pared.</p> <p>Realice los trabajos de instalación conforme a las reglas de prevención de accidentes (en Alemania, VBG 100).</p>
<p>Signal connections for splitting unit</p> <p>There are 4 signal inputs and 4 potential-free outputs available for external assignment.</p> <p>The relay contacts can be used either as break or make-contact elements; the connections are brought out via the terminal strip (C) on the control housing.</p> <p>For installation, remove protective caps of the front cover, undo screws and take off the lid of the housing.</p> <p>The plug-in terminals on the operator panel must only be used in the extra-low voltage range.</p> <p>Contacts KR1 ... KR4 should only be assigned to extra-low voltage applications.</p>	<p>Raccordement commande externe unité</p> <p>Pour permettre une commande à distance, l'unité est dotée de 4 entrées et de 4 sorties sans potentiel.</p> <p>Les contacts des relais peuvent être utilisés au choix en contact à ouverture ou à fermeture. Les câbles de liaison externe sont à raccorder sur le bornier (C) du boîtier de commande.</p> <p>Avant l'installation, retirer les capuchons de protection du cache frontal, desserrer les vis et retirer le capot du boîtier.</p> <p>Les connexions enfichables situées sur le boîtier de commande ne sont utilisables qu'en basse tension de sécurité.</p> <p>Les contacts KR1 ... KR4 ne devraient être utilisés qu'en basse tension de sécurité.</p>	<p>Conexiones para señales externas</p> <p>Para permitir un manejo a distancia, el separador dispone de 4 entradas para señales y 4 salidas libres de potencial.</p> <p>Los contactos de relé pueden utilizarse bien como interruptores, bien como conectores. Las conexiones se sacan al exterior por medio de la línea de terminales (C) que se encuentra fuera de la caja de distribución.</p> <p>Para llevar a cabo la instalación, retire los protectores de la tapa frontal, saque los tornillos y desmonte la tapa de la carcasa.</p> <p>Las conexiones de enchufe de la carcasa son adecuadas para tensión baja exclusivamente.</p> <p>Los contactos KR1 ... KR4 son solamente para tensión baja.</p>
<p>Changeover contact</p> <p>Relay KR4 - Fault signal in fail-safe mode</p> <p>Relay KR3 - Maintenance signal in fail-safe mode</p> <p>Relay KR2 - Control of an external pump</p> <p>Relay KR1 - Readiness for operation of splitting unit</p> <p>Signal input</p> <p>Input External fault signal</p> <p>Input External signal "maintenance"</p> <p>Input Short test (service)</p> <p>Input External start signal</p>	<p>Contact inverseur</p> <p>Relais KR4 - Signal de dysfonction en mode fail-safe</p> <p>Relais KR3 - Signal d'entretien requis en mode fail-safe</p> <p>Relais KR2 - Commande d'une pompe externe</p> <p>Relais KR1 - Unité de fractionnement prête à fonctionner</p> <p>Entrée de signaux</p> <p>Entrée Signal externe de dysfonction</p> <p>Entrée - Signal externe d'entretien requis</p> <p>Entrée - Test de courte durée (révision)</p> <p>Entrée - Signal START externe</p>	<p>Contacto inversor</p> <p>Relé KR4 - Aviso de avería en modo fail-safe</p> <p>Relé KR3 - Aviso de mantenimiento en modo fail-safe</p> <p>Relé KR2 - Control de una bomba externa</p> <p>Relé KR1 - Disponibilidad de servicio unidad de separación</p> <p>Entrada de señales</p> <p>Entrada - Aviso externo de avería</p> <p>Entrada - Aviso externo de mantenimiento</p> <p>Entrada - Test corto (Asistencia)</p> <p>Entrada - Señal externa de puesta en marcha</p>

**Inbetriebnahme • Putting into operation
Mise en service • Puesta en marcha**

deutsch

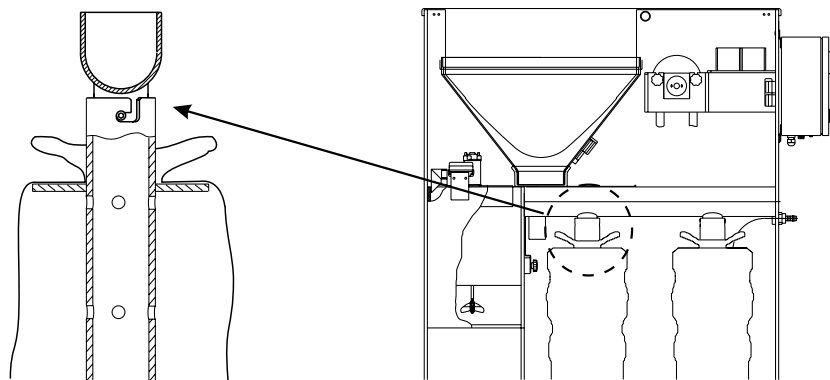

1. Filtersack einsetzen

- Bajonetverschluss der Einlaufverlängerung öffnen.
- Einlaufverlängerung herausnehmen.
- Filtersack über die Einlaufverlängerung stülpen, Spangurt anlegen und festziehen.
- Einlaufverlängerung mit Filter einsetzen und Bajonetverschluss schließen.

Spangurt muss stramm sitzen. Ist dies nicht der Fall, kann sich der Filtersack lösen und Filterkuchen austreten.

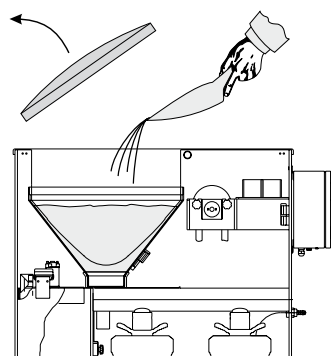

2. Reaktionstrennmittel einfüllen

- Reaktionstrennmittel mit beiliegender Schaufel in den Vorratsbehälter der Dosiereinrichtung füllen.

Achtung:
Starke Staubentwicklung vermeiden.
Sicherheitsdatenblatt beachten

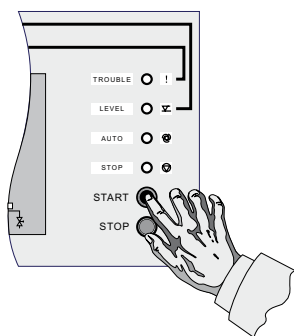

3. Spannungsversorgung

- Spannungsversorgung anschließen
- Hauptschalter am Netzteilkasten "EIN" betätigen.
- START-Taster am Display drücken.

Die BEKOSPLIT Emulsionsspaltanlage befindet sich im Automatik-Modus.

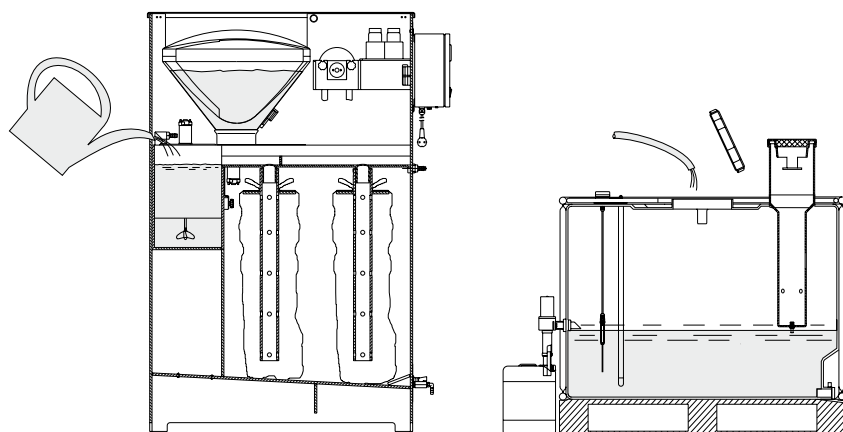

4. Frischwasserbefüllung

- Reaktionsbehälter der BEKOSPLIT-Spaltanlage mit Leitungswasser füllen, bis es in die Auslaufrinne überläuft.
- Wasserzufuhr stoppen.
- Vorabscheidebehälter über Öffnung mit Leitungswasser befüllen.
- Sobald das Flüssigkeitsniveau den START-Sensor erreicht, startet das Rührwerk der BEKOSPLIT.
- Wasserzufuhr stoppen.

Das Arbeitsniveau des Vorabscheidebehälters ist erreicht (START-Sensor des Vorabscheidebehälters ist bedeckt).

Die BEKOSPLIT ist betriebsbereit, Emulsion kann jetzt über die Druckentlastungskammer des Vorabscheidebehälters zugeführt werden.

english	français	español
<p>1. Install filter</p> <ul style="list-style-type: none"> • Open the bayonet lock of the inlet extension • Take out inlet extension • Place filter bag over inlet extension together • Insert inlet extension together with the filter and close bayonet lock. <p>The holding strap must be tightly in place, otherwise the filter bag may come off and release filter cake.</p>	<p>1. Mettre en place le sac de filtration</p> <ul style="list-style-type: none"> • Ouvrir le raccord à baïonnette du tube plongeur. • Retirer le tube plongeur. • Enfiler le sac de filtration sur le tube plongeur, mettre en place la sangle et la serrer. • Mettre en place le tube plongeur avec le filtre et fermer le raccord à baïonnette. <p>La sangle doit toujours être bien serrée. Si ce n'est pas le cas, le sac risque de se détacher et de répandre le gâteau de filtration.</p>	<p>1. Colocación del saco filtrante</p> <ul style="list-style-type: none"> • Abrir el cierre de bayoneta de la extensión de alimentación. • Sacar extensión de alimentación. • Coloque el saco filtrante sobre la extensión de alimentación, ponga la cinta de sujeción y apriétela. • Vuelva a introducir la alargadera de alimentación con el saco filtrante y cierre el cierre de bayoneta. <p>La cinta de sujeción debe estar bien colocada, ya que de lo contrario el saco filtrante puede soltarse y dejar escapar la torta del filtro.</p>
<p>2. Fill with splitting agent</p> <ul style="list-style-type: none"> • Use scoop (supplied with the unit) to fill splitting agent into the storage container of the metering apparatus. <p>Caution: Avoid creating dust Observe safety data sheet</p>	<p>2. Faire le plein d'agent floculant</p> <ul style="list-style-type: none"> • À l'aide de la pelle fournie, remplir le réservoir d'agent floculant de l'unité de dosage. <p>Attention : Éviter la formation de poussière. Respecter la fiche technique de sécurité.</p>	<p>2. Llenado de agente separador</p> <ul style="list-style-type: none"> • Verter el agente separador en la unidad dosificadora con la pala que se suministra para tal fin. <p>Atención: evite la formación de polvo. Tenga en cuenta las indicaciones de seguridad</p>
<p>3. Power supply</p> <ul style="list-style-type: none"> • Connect power supply • Turn master switch on mains box to "ON" position • Press START button on display <p>THE BEKOSPLIT emulsion splitting plant is now in the automatic mode</p>	<p>3. Alimentation électrique</p> <ul style="list-style-type: none"> • Raccorder l'alimentation électrique. • Basculer l'interrupteur principal du coffret électrique sur «ON». • Appuyer sur le bouton START du panneau de contrôle. <p>L'unité de fractionnement d'émulsions BEKOSPLIT est en mode de fonctionnement automatique.</p>	<p>3. Alimentación de corriente</p> <ul style="list-style-type: none"> • Conectar la alimentación de corriente • Accionar el interruptor principal de la caja de distribución a la posición "ON". • Presione la tecla START del panel de control. <p>El separador BEKOSPLIT se encuentra en modo de funcionamiento automático.</p>
<p>4. Fresh water filling</p> <ul style="list-style-type: none"> • Fill reaction chamber of the BEKOSPLIT unit with clean tap water until it begins to flow into the transfer channel. • Shut off water • Fill the preseparation tank through opening with tap water • When the liquid level reaches the START sensor, the BEKOSPLIT stirrer will start operating. • Shut off water. <p>The preseparation tank is now filled up to working level (START sensor of preseparation tank is covered).</p> <p>The BEKOSPLIT plant is ready for operation and emulsion may now supplied via the pressure relief chamber of the pre-separation tank.</p>	<p>4. Remplissage avec de l'eau claire</p> <ul style="list-style-type: none"> • Remplir la cuve de traitement du BEKOSPLIT avec de l'eau claire jusqu'à ce qu'elle déborde dans le tube d'écoulement. • Arrêter l'arrivée d'eau. • Remplir la citerne de précollecte avec de l'eau claire, par l'ouverture. • Dès que le niveau du liquide atteint le capteur START, le brasseur du BEKOSPLIT se met en route. • Arrêter l'arrivée d'eau. <p>Le niveau de travail normal du réservoir de préséparation (de la citerne de précollecte) est atteint (le capteur START est recouvert).</p> <p>Le BEKOSPLIT est prêt à l'emploi, l'émulsion peut maintenant être amenée par la chambre de détente du réservoir de préséparation.</p>	<p>4. Llenado de agua limpia</p> <ul style="list-style-type: none"> • Llene el depósito de reacción del separador BEKOSPLIT con agua corriente limpia hasta que empiece a salir por el canal de rebose. • Deje de verter agua. • Llenar de agua corriente el depósito preseparador a través de la abertura. • Tan pronto como el nivel del líquido alcance el sensor START, el agitador del BEKOSPLIT se pondrá en marcha. • Deje de verter agua. <p>El nivel del depósito preseparador es suficiente para que el BEKOSPLIT funcione (sensor START cubierto).</p> <p>La máquina está lista para la puesta en marcha, y la emulsión puede empezar a entrar a través de la cámara de relajación del depósito de preseparación.</p>

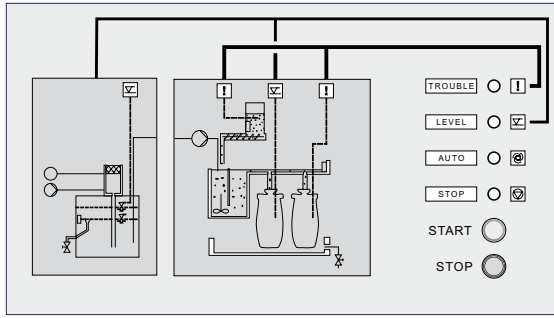

Bedienung am Display
Die Bedienung der Spalteinheit erfolgt am Front-Display.
Das Display enthält neben den Anzeige-LED's die Tasterfunktionen für "START" bzw. "STOP" der Spalteinheit.

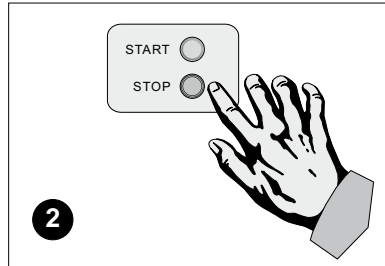
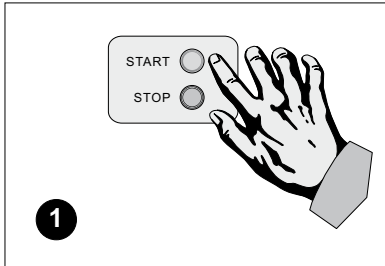

- 1** START - Taster
- Einschalten der Spalteinheit
- 2** STOP - Taster
- Ausschalten der Spalteinheit
- Quittieren von Störmeldungen

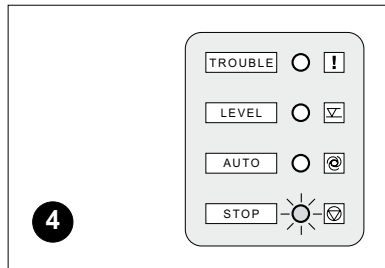
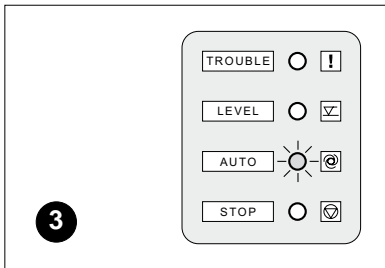

- 3** AUTOMATIK - Modus
Spalteinheit ist betriebsbereit

- 4** STOP - Modus

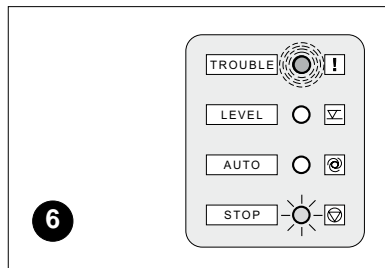
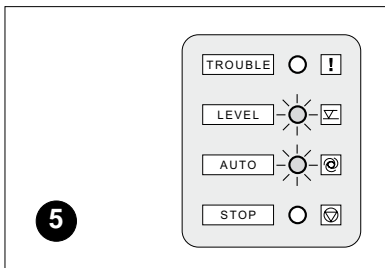

- 5** Erhöhter Füllstand
- Filter 1 gefüllt
- START-Sensor länger bedeckt als 1.800 sec.
- 6** Störmeldung
- Behälter Reaktionstrennmittel leer
- Filter 2 gefüllt

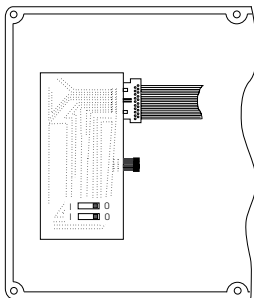

Pos. 4	+
0	0 sec.
0	0,25 sec.
0	0,50 sec.
0	0,75 sec.

Dosiereinstellung
Die Spalteinheit wird mit einer voreingestellten Dosierung ausgeliefert. Diese ist auf das aufzubereitende Abwasser abgestimmt.
An der Innenseite des Bediengehäusedeckels kann über Dipp-Schalter eine Erhöhung des werksseitig eingestellten Dosiertaktes erfolgen.

english	français	español
<p>Controls on display panel</p> <p>The operator controls of the splitting unit are located on the display panel.</p> <p>Apart from the LEDs, this panel also accommodates the "START" and "STOP" buttons of the emulsion splitting unit.</p>	<p>Utilisation du BEKOSPLIT</p> <p>L'utilisation de l'unité de fractionnement s'effectue à partir du panneau de contrôle.</p> <p>Celui-ci comporte en plus des témoins LED de signalisation, les boutons-poussoirs START et STOP.</p>	<p>Manejo del panel de control</p> <p>La unidad de separación se maneja desde el panel frontal.</p> <p>Este panel incluye las teclas de función „START“ y „STOP“, así como LEDs indicadores.</p>
<p>1 START button - Switching on of emulsion splitting unit</p> <p>2 STOP button - Switching off of splitting unit - Acknowledging of fault signals</p> <p>3 AUTOMATIC mode Splitting unit is ready for operation</p> <p>4 STOP mode</p> <p>5 Raised liquid level - Filter 1 full - START sensor covered for more than 1.800 sec.</p> <p>6 Fault signal - Splitting agent container empty - Filter 2 full</p>	<p>1 Bouton START - Mise en service de l'unité</p> <p>2 Bouton STOP - Arrêt de l'unité - Acquiescement de signaux de dysfonction</p> <p>3 Mode AUTOMATIQUE L'unité est prête à fonctionner</p> <p>4 Mode STOP</p> <p>5 Niveau dépassé - Filtre 1 rempli - Capteur START recouvert pendant plus de 1.800 s</p> <p>6 Signal de dysfonction - Réservoir d'agent flocculant vide - Filtre 2 rempli</p>	<p>1 Tecla START - Puesta en marcha de la unidad separadora</p> <p>2 Tecla STOP - Desconexión de la unidad separadora - Confirmación de avisos de avería</p> <p>3 Modo AUTOMÁTICO Separador listo para la puesta en marcha</p> <p>4 Modo STOP</p> <p>5 Nivel de líquido alto - Filtro 1 lleno - Sensor de START cubierto durante más de 1800 segundos</p> <p>6 Aviso de avería - Depósito de agente separador vacío - Filtro 1 lleno - Filtro 2 lleno</p>
<p>Metering setting</p> <p>The metering quantity of the splitting plant is preset by BEKO. This quantity is determined according to the type of wastewater to be treated.</p> <p>The factory-set metering cycle can be stepped up means of the dip switch located on the inside of the cover of the control housing.</p>	<p>Réglage du doseur</p> <p>Le doseur de l'unité de fractionnement est pré-réglé en usine. Le dosage est réglé en fonction de l'effluent à traiter.</p> <p>En cas de besoin, celui-ci peut être augmenté en agissant sur les interrupteurs DIP situés sur la face interne du capot du boîtier.</p>	<p>Ajuste de dosificación</p> <p>La unidad de separación se suministra con una dosificación preajustada, que depende del agua que se vaya a tratar.</p> <p>En caso necesario, es posible aumentar este ajuste accionando el interruptor dipp que encontrará en el interior de la tapa de la carcasa de control.</p>



Trübungskontrolle des Abwassers

Zur Überprüfung des Trübungsgrades wird eine Abwasserprobe am Testhahn entnommen, in ein Probenglas gefüllt und visuell mit der Referenztrübung verglichen. Ist die Trübung gleich oder stärker als die der Referenz, setzen Sie sich bitte mit unserer Serviceabteilung in Verbindung.

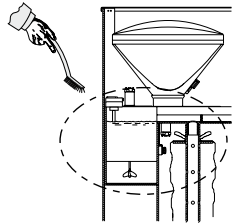

Reinigungsarbeiten

Mit Reaktionstrennmittelflocken in Berührung kommende Bauteile wie Reaktionsbehälterwand, Sensor, Rührwerkswelle und Überlaufrinne sind wöchentlich zu kontrollieren und mit Wasser zu reinigen. (Kein Spülmittel verwenden!)

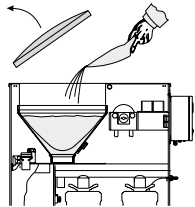

Verbrauchsmaterial

Gemäß § 19i WHG "Sorgfaltspflicht des Betreibers" müssen stets Original Reaktionstrennmittel und -Filter bevorratet werden.

Reaktionstrennmittel auffüllen

Vorratsbehälter rechtzeitig mit beiliegender Schaufel auffüllen.

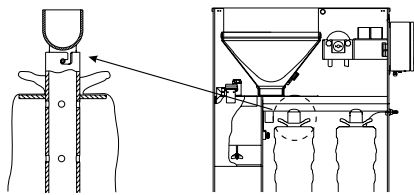

Filtersackwechsel

Bajonetverschluss der Einlaufverlängerung öffnen und mit Filtersack herausnehmen. Spanngurt lösen und Einlaufverlängerung herausnehmen.

Neuen Filtersack über die Einlaufverlängerung stülpen, Spanngurt anlegen und festziehen. Spanngurt muss stramm sitzen. Ist dies nicht der Fall, kann sich der Filtersack lösen und Filterkuchen austreten.

Anfallenden Filterkuchen entsorgen:

Abfallschlüssel: EWC 05 01 15

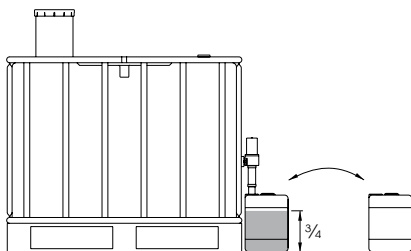
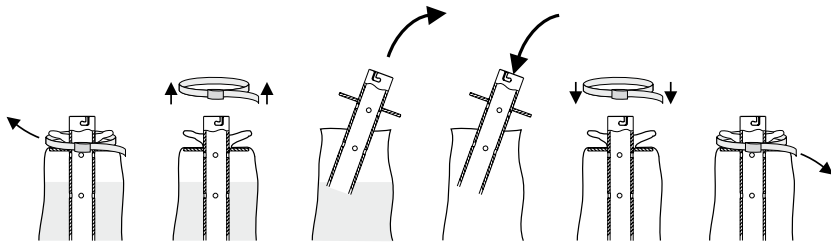

Ölauffangbehälter entleeren

Bei $\frac{3}{4}$ -Füllung Ölauffangbehälter gegen Leerbehälter tauschen.

Anfallendes Öl als Altöl entsorgen:

Abfallschlüssel:

EWC 13 02 05 (Mineralöle)

EWC 13 02 06 (Synthetiköle)

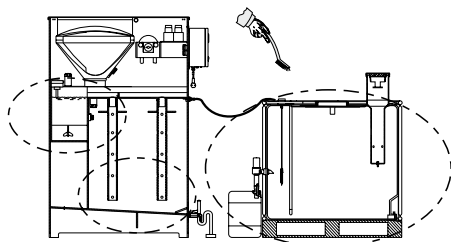

Grundreinigung

Je nach Schmutzanfall aus dem Leitungssystem der Kompressoranlage kann eine $\frac{1}{2}$ -jährliche Grundreinigung erforderlich sein.

- Reinigung des Vorabscheidebehälters
- Reinigung des Reaktionsbeckens
- Reinigung der Klarwasserwanne

Pumpenschlauchwechsel

Empfehlung: alle 6 Monate

english	français	español
<p>Cloudiness check of wastewater</p> <p>In order to check the degree of cloudiness, a waste water sample is taken at the sampling cock, filled into a sample jar and compared (visual check) with the reference cloudiness. If the sampled liquid is as cloudy as the reference cloudiness, or even cloudier, please contact our Service Centre.</p>	<p>Contrôle de turbidité</p> <p>Pour évaluer le degré de turbidité, on prélève dans une éprouvette un échantillon d'eau épurée, à partir du robinet de prélèvement. Si la turbidité de l'échantillon est égale ou supérieure à celle de la référence, veuillez contacter notre service après-vente.</p>	<p>Control de turbiedad del agua saliente</p> <p>Para controlar el grado de turbiedad, se toma una prueba del grifo para toma de pruebas en un frasco de control y se compara visualmente con la referencia. Si la turbiedad es igual o superior a la de la referencia, le rogamos que se ponga en contacto con nuestro Servicio de Asistencia.</p>
<p>Cleaning</p> <p>All components in contact with splitting agent flocs, such as reaction chamber walls, sensor, stirrer shaft and transfer channel should be checked once a week and cleaned with water. (Do not use detergents!)</p>	<p>Opérations de nettoyage</p> <p>Toutes les pièces entrant en contact avec les flocons de bentonite, tels les parois de la cuve de traitement, le capteur, l'arbre du brasseur et le tube d'écoulement, doivent être contrôlés une fois par semaine et nettoyées à l'eau. (Ne pas utiliser de produit de nettoyage !)</p>	<p>Limpieza</p> <p>Los componentes que entran en contacto con los grumos de agente separador, como son las paredes del depósito de reacción, el sensor, el árbol del agitador y el canal de rebose, deben controlarse semanalmente y limpiarse con agua (¡no utilice detergentes!).</p>
<p>Expendable materials</p> <p>The operator must always keep original splitting agent and filters in stock. Please observe the relevant regulations in your country.</p> <p>Replenish with splitting agent</p> <p>Top up the storage container with splitting agent well in time using the scoop supplied with the unit.</p> <p>Filter bag replacement</p> <p>Open baynet lock of the inlet extension and remove together with the filter bag. Undo holding strap and take out inlet extension. Place new filter bag over inlet extension, fit holding strap and pull tight. The holding strap must be tightly in place, otherwise the filter bag may come off and release filter cake.</p> <p>Filter cake disposal: Waste disposal key: EWC 05 01 15</p>	<p>Consommables</p> <p>Le «devoir de précaution» qui incombe à l'exploitant d'après la loi sur l'eau, exige d'avoir à tout moment des filtres et de l'agent floculant d'origine BEKO en stock.</p> <p>Refaire le plein d'agent floculant</p> <p>Remplir à temps le réservoir d'agent floculant à l'aide de la pelle fournie.</p> <p>Remplacement du filtre</p> <p>Ouvrir le raccord à baïonnette du tube plongeur et le retirer avec le sac de filtration. Desserrer la sangle de fixation et retirer le tube plongeur. Enfiler un nouveau sac sur le tube plongeur, mettre en place la sangle et la serrer. La sangle doit être bien serrée. Si ce n'est pas le cas, le sac risque de se détacher et de répandre le gâteau de filtration.</p> <p>Éliminer le gâteau de filtration produit : Code de déchet : EWC 05 01 15</p>	<p>Consumibles</p> <p>Según la Ley Alemana sobre Recursos Hidrológicos (§ 19i WHG), el usuario está obligado a tener siempre en stock agente separador y filtros de recambio originales. Por favor, tenga en cuenta la legislación pertinente de su país.</p> <p>Llenar de agente separador</p> <p>Llenar a tiempo el depósito con la pala suministrada.</p> <p>Cambio de saco filtrante</p> <p>Abra el cierre de bayoneta de la extensión de alimentación y sáquela con el saco filtrante. Soltar la cinta de sujeción y retirar el saco filtrante de la extensión de alimentación. Colocar el saco filtrante nuevo, colocar otra vez y apretar la cinta de sujeción correctamente. De lo contrario, es posible que el saco filtrante se suelte y se salga la torta del filtro.</p> <p>Eliminar la torta del filtro vieja: Código de residuos: EWC 05 01 15</p>
<p>Empty oil collector</p> <p>When the oil collector is ¾ full, exchange for an empty one.</p> <p>The waste oil must be correctly disposed of: Waste disposal key: EWC 13 02 05 (mineral oil) EWC 13 02 06 (synthetic oil)</p>	<p>Vidanger le collecteur d'huile</p> <p>Dès qu'il est rempli aux ¾, remplacer le collecteur d'huile par un collecteur vide.</p> <p>Éliminer l'huile produite en tant qu'huile usée: Code de déchet : EWC 13 02 05 (huiles de minérale) EWC 13 02 06 (huiles de synthétiques)</p>	<p>Vaciar depósito colector de aceite</p> <p>Cuando se llenen ¾ del depósito colector, habrá que cambiarlo por uno vacío.</p> <p>Eliminar el aceite separado como aceite usado: Código de residuos: EWC 13 02 05 (aceites minerales) EWC 13 02 06 (aceites sintéticos)</p>
<p>General cleaning</p> <p>Depending on the amount of dirt entrained through the pipe system of the compressor station, cleaning may be necessary about twice a year.</p> <ul style="list-style-type: none"> - Cleaning of the preseparation tank - Cleaning of the reaction chamber - Cleaning of the clear-water tank 	<p>• Nettoyage général</p> <p>Selon la quantité d'impuretés véhiculées à partir du réseau d'air comprimé, un nettoyage général peut s'avérer nécessaire tous les 6 mois.</p> <ul style="list-style-type: none"> - Nettoyage du réservoir de préséparation - Nettoyage de la cuve de traitement - Nettoyage du bac d'eau épurée. 	<p>Limpieza a fondo</p> <p>Dependiendo del grado de suciedad que produzca el sistema de aire comprimido, puede ser necesaria una limpieza a fondo cada 6 meses.</p> <ul style="list-style-type: none"> - Limpieza del depósito de preseparación - Limpieza de depósito de reacción - Limpieza del depósito de agua limpia
<p>Replacement of pump hose</p> <p>Recommended every 6 months</p>	<p>Remplacement du flexible de la pompe</p> <p>Recommandé tous les 6 mois</p>	<p>Cambio de la manguera de la bomba</p> <p>Recomendación: cada 6 meses</p>

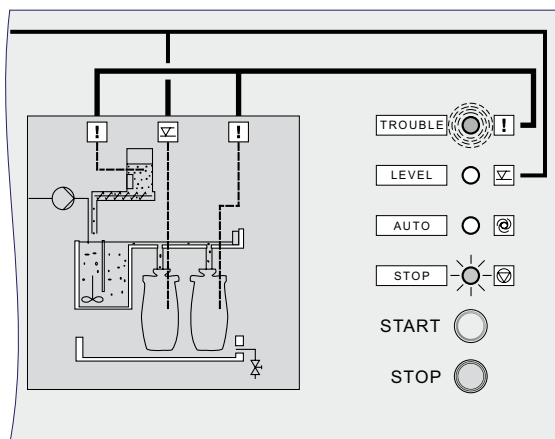

Filtervolumen erschöpft

- mit STOP-Taster am Display die Störmeldung quittieren
- Einlauf der Filterstufe mit Stopfen verschließen
- Filtersack abtropfen lassen und austauschen (siehe Seite 20)
- mit START-Taster Anlage auf "AUTOMATIK" schalten

Reaktionstrennmittelbehälter leer

- mit STOP-Taster am Display die Störmeldung quittieren
- Reaktionstrennmittel nachfüllen (s. Seite 20)
- mit START-Taster Anlage auf "AUTOMATIK" schalten

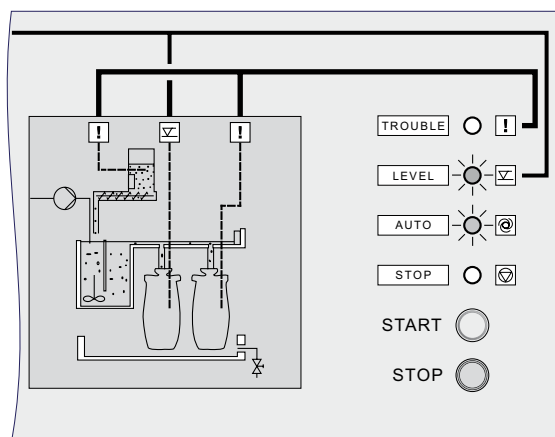

Erster Filtersack gefüllt

- Einlauf des gefüllten Filtersacks verschließen
- Filtersack nach kurzer Abtropfzeit wechseln (siehe Seite 18)
- Nach Störungsbeseitigung erlischt Meldung selbständig

START-Sensor im Vorabscheidebehälter länger als 1800 Sekunden bedeckt

- Zulauf überprüfen, ggf. drosseln
- Schlauchpumpe der Spalteinheit auf Dichtigkeit/Funktion prüfen
- Nach Störungsbeseitigung erlischt Meldung selbständig

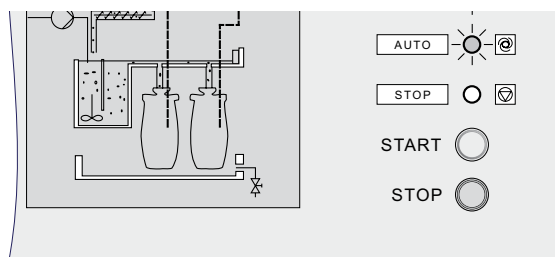

BEKOSPLIT befindet sich im stand by Modus

- START-Taster drücken bis LED "AUTO" leuchtet

Keine LED leuchtet, obwohl Betriebsspannung am Netzteil anliegt

- Verbindungskabel zwischen Netzteil und frontseitige Anlagensteuerung prüfen
- Steckkontakt des Verbindungskabels an Anlagensteuerung prüfen
- Feinsicherung in Anlagensteuerung prüfen
- Feinsicherung im Netzteilkasten prüfen

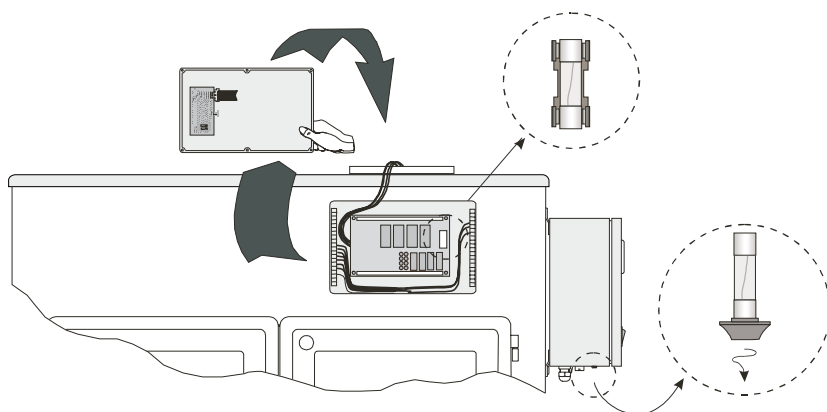

english	français	español
<p>No more filter volume available</p> <ul style="list-style-type: none"> - Acknowledge fault signal with STOP button on display. - Close filter stage inlet with plug. - Allow filter bag to drain and replace (see page 20). - Press START button to switch plant to "AUTOMATIC". <p>Splitting agent container empty</p> <ul style="list-style-type: none"> - Acknowledge fault signal with STOP button on display. - Refill with splitting agent (see page 20). - Press START button to switch plant to "AUTOMATIC". 	<p>Volume du filtre épuisé</p> <ul style="list-style-type: none"> - Annuler le signal de dysfonction en appuyant sur le bouton STOP du panneau de contrôle - Fermer l'arrivée de l'étage de filtration avec l'obturateur - Laisser égoutter le sac de filtration, puis le remplacer (voir page 20) - Avec le bouton START, basculer l'unité en mode "AUTO". <p>Réservoir agent flocculant vide</p> <ul style="list-style-type: none"> - Avec le bouton STOP du panneau annuler le signal de dysfonction - Refaire le plein d'agent flocculant (voir p. 20) - Avec le bouton START, basculer l'unité en mode "AUTO" 	<p>Volumen del filtro agotado</p> <ul style="list-style-type: none"> - Confirmar aviso de avería en panel de control con la tecla STOP - Cerrar entrada de la etapa de filtración con un tapón - Escurrir el saco filtrante y cambiarlo (ver pág. 20) - Conmutar a modo "AUTOMÁTICO" con la tecla START <p>Depósito de agente separador vacío</p> <ul style="list-style-type: none"> - Confirmar aviso de avería en panel de control con la tecla STOP - Rellenar de agente separador (ver pág. 20) - Conmutar a modo "AUTOMÁTICO" con la tecla START
<p>First filter bag full</p> <ul style="list-style-type: none"> - Close inlet of full filter bag. - Replace filter bag after short drainage time (see page 18). - Signal stops automatically after fault clearance. <p>START sensor in prepreparation tank covered for more than 1800 seconds</p> <ul style="list-style-type: none"> - Check inflow and throttle down, if necessary. - Check hose pump of splitting unit for leakage/function. - Signal stops automatically after fault clearance. 	<p>Premier sac de filtration rempli</p> <ul style="list-style-type: none"> - Fermer l'amenée au sac rempli à l'aide de l'obturateur - Remplacer le sac après une brève durée d'égouttage - Le problème résolu, le message de dysfonction est annulé automatiquement <p>Capteur START du réservoir de prépreparation recouvert pendant plus de 1800 secondes</p> <ul style="list-style-type: none"> - Vérifier l'amenée et réduire son débit - Vérifier l'étanchéité de la pompe à flexible de l'unité - Le problème résolu, le signal de fonction est annulé automatiquement. 	<p>Primer saco filtrante lleno</p> <ul style="list-style-type: none"> - Cerrar entrada del filtro lleno - Cambiar saco filtrante tras escurrirlo un poco (ver pág. 20) - Una vez resuelto el problema, el aviso de avería debe apagarse automáticamente <p>El sensor START del depósito prepreparador pasa más de 1800 segundos cubierto</p> <ul style="list-style-type: none"> - Controlar conducto de alimentación y obstruir en caso necesario - Comprobar la hermeticidad y el buen funcionamiento de la bomba de manguera - Una vez resuelto el problema, el aviso de avería debe apagarse automáticamente
<p>BEKOSPLIT is in standby mode</p> <ul style="list-style-type: none"> - Press START button until "AUTO" LED lights up. 	<p>Le BEKOSPLIT se trouve en mode standby</p> <ul style="list-style-type: none"> - Appuyer sur le bouton START jusqu'à ce que le témoin LED "AUTO" s'allume 	<p>El BEKOSPLIT se encuentra en modo stand by</p> <ul style="list-style-type: none"> - Presionar tecla START hasta que se encienda el LED „AUTO“
<p>LED does not light up although operating voltage is being applied to the power unit</p> <ul style="list-style-type: none"> - Check connecting cable between power unit and plant control at the front - Check plug-in connector of connecting cable at plant control - Check fine-wire fuse in plant control - Check fine-wire fuse in mains box 	<p>Aucun témoin LED n'est allumé, bien que la tension d'alimentation soit présente</p> <ul style="list-style-type: none"> - Vérifier le câble de liaison entre l'alimentation électrique et la commande de l'installation (face avant) - Vérifier le contact enfichable du câble de liaison au niveau de la commande de l'installation - Vérifier le fusible sur la commande de l'installation - Vérifier le fusible dans le coffret électrique 	<p>Ninguno de los LEDs se enciende aunque pasa corriente a la fuente de alimentación</p> <ul style="list-style-type: none"> - Comprobar estado del cable que va de la fuente de alimentación al controlador frontal de la unidad - Comprobar contacto del cable de conexión al controlador - Controlar fusible del controlador de la unidad - Controlar fusible de la caja de alimentación

Bauteile • Components
Nomenclature des pièces • Componentes

deutsch

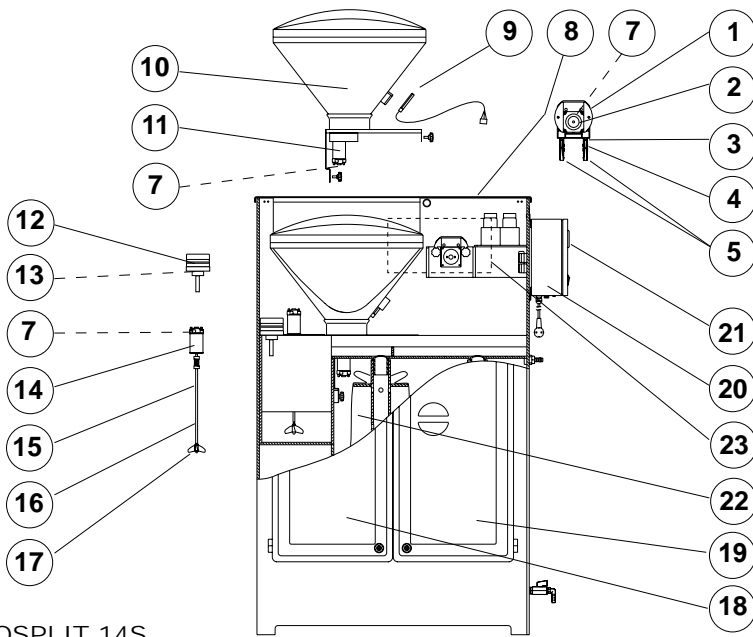

BEKOSPLIT 14S

- 1 Emulsionspumpenkopf
- 2 Getriebemotor für Emulsionspumpe
- 3 Pumpenschlauch
- 4 Schlauchschelle
- 5 Doppeltülle
- 6 Einlaufrohr (nur BEKOSPLIT 15/16)
- 7 Kohlebürsten
- 8 Deckel (nur BEKOSPLIT 14S)
- 9 Sensor Reaktionstrennmittel
- 10 Dosierwerk
- 11 Getriebemotor für Dosierwerk
- 12 Sensor Filterüberwachung
- 13 Sensorplatte
- 14 Rührwerkmotor
- 15 Kupplung
- 16 Rührwerkswelle
- 17 Rührflügel
- 18 Tür, links
- 19 Tür, rechts
- 20 Netzteilkasten
- 21 Betriebsstundenzähler
- 22 Filtersack
- 23 Steuerkasten

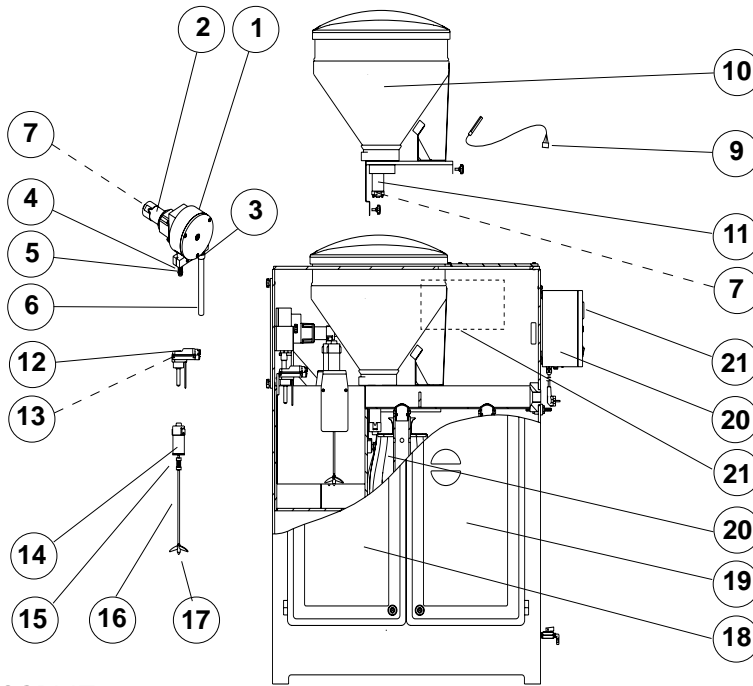

BEKOSPLIT 15, 16

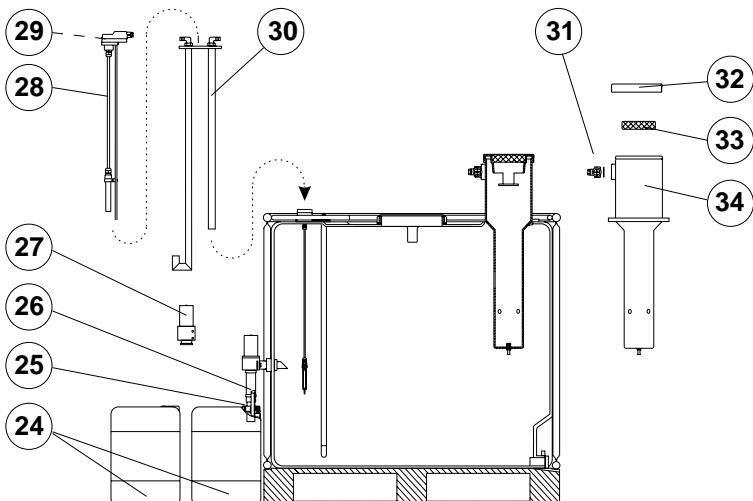

- 24 Ölauffangbehälter
- 25 Einlaufstutzen
- 26 Schlauch 30 x 4
- 27 Ölablassventil
- 28 START-Sensor
- 29 Sensorplatte
- 30 Tankkonsole
- 31 Anschlussadapter
- 32 Kappe
- 33 Filter-Set
- 34 Druckentlastungskammer

Vorabscheidebehälter / Preseparation tank / Citerne de précollecte / Voorafscheider reservoir

english	français	español
<p>1 Emulsion pump head 2 Gearmotor for emulsion pump 3 Pump hose 4 Hose clamp 5 Double connector 6 Inlet pipe (only BEKOSPLIT 15/16) 7 Carbon brushes 8 Lid (only BEKOSPLIT 14S) 9 Sensor for splitting agent 10 Metering unit 11 Gearmotor for metering unit 12 Sensor for filter monitoring 13 Sensor PCB 14 Stirrer motor 15 Coupling 16 Stirrer shaft 17 Stirrer blade 18 Door left 19 Door right 20 Mains box 21 Hours-run meter 22 Filter bag 23 Control box</p>	<p>1 Tête de la pompe à émulsion 2 Motoréducteur pour pompe à émulsion 3 Flexible de pompe 4 Collier de flexible 5 Raccord double 8/12 mm 6 Tube d'arrivée (uniquement BEKOSPLIT 15/16) 7 Charbons 8 Couverture (uniquement BEKOSPLIT 14S) 9 Capteur agent flocculant 10 Doseur 11 Motoréducteur pour doseur 12 Capteur surveillance des filtres 13 Carte capteur 14 Moteur brasseur 15 Accouplement 16 Arbre du brasseur 17 Hélice du brasseur 18 Porte, gauche 19 Porte, droite 20 Coffret électrique 21 Compteur d'heures de service 22 Sac de filtration 23 Modul électronique</p>	<p>1 Cabeza de la bomba de emulsión 2 Motor de accionamiento para bomba de emulsión 3 Manguera de la bomba 4 Abrazadera de la manguera 5 Boquilla doble 6 Tubo de entrada (sólo BEKOSPLIT 15/16) 7 Cepillos de carbón 8 Tapa 9 Sensor de agente separador 10 Dosificador 11 Motor de accionamiento para dosificacor 12 Sensor de control del filtro 13 Platina del sensor 14 Motor del agitador 15 Acoplamiento 16 Árbol del agitador 17 Hélice del agitador 18 Puerta, izquierda (sólo BEKOSPLIT 13/14) 19 Puerta, derecha 20 Caja de distribución 21 Contador de horas de servicio 22 Saco filtrante 23 Caja de control</p>
<p>24 Oil collector 25 Inlet piece 26 Hose 30 x 4 27 Oil outlet valve 28 START sensor 29 Sensor PCB 30 Tank console 31 Connecting adapter 32 Cap 33 Filter set 34 Pressure relief chamber</p>	<p>24 Collecteur d'huile 25 Tubulure d'amenée 26 Flexible 30 x 4 27 Vanne d'écoulement d'huile 28 Capteur START 29 Carte capteur 30 Console citerne 31 Adaptateur de raccordement 32 Capuchon 33 Jeu de filtres 34 Chambre de détente</p>	<p>24 Depósito colector de aceite 25 Tubo de entrada 26 Manguera 30 x 4 27 Válvula de salida de aceite 28 Sensor START 29 Platina del sensor 30 Consola del depósito 31 Adaptador de conexión 32 Casquillo 33 Set de filtros 34 Cámara de relajación</p>

Verschleißteile • Wearing parts Pièces d'usure • Piezas de desgaste				deutsch	
Bestell-Nr. • order ref. • N° de com. • Referencia				Inhalt • content contenu • Contenido	
BEKOSPLIT 14S	BEKOSPLIT 15	BEKOSPLIT 16	Lieferbare Verschleißteile		
XE ES1X 011	XE ES15 001		3, 5		Pumpenschlauch-Set
XE ES13 005	XE ES15 004		7		Kohlebürsten-Set
Ersatzteile • Spare parts Pièces de rechange • Piezas de recambio					
Bestell-Nr. • order ref. • N° de com. • Referencia				Inhalt • content contenu • Contenido	
BEKOSPLIT 14S	BEKOSPLIT 15	BEKOSPLIT 16	Lieferbare Ersatzteile		
XE ES14 009	---	---	1, 2, 3, 4, 5 (2x)		Emulsionspumpe (BEKOSPLIT 14S)
---	XE ES15 006	XE ES16 001	1, 2, 3, 4, 5, 6		Emulsionspumpe (BEKOSPLIT 15/16)
XE ES14 010	XE ES13 027	XE ES16 002	2		Getriebemotor für Emulsionspumpe
XE ES14 006	XE ES15 005		10, 11		Dosierwerk, komplett
XE ES12 022			11		Getriebemotor für Dosierwerk
XE ES14 008			9		Sensor Reaktionstrennmittel
XE ES13 007			12		Sensor Filterüberwachung
XE ES13 022			13		Sensorplatine
XE ES13 003	XE ES15 009		14, 15, 16, 17		Rührwerk, komplett
XE ES13 004	XE ES15 008		14		Rührwerkmotor
XE ES13 016	XE ES15 002		15, 16, 17		Rührwerkswelle, Becken 1
---	XE ES15 002		15, 16, 17		Rührwerkswelle, Becken 2
XE ES13 020			18, 19		Türeinheit, komplett
XE ES13 024			18		Tür, links
XE ES13 025			19		Tür, rechts
XE ES13 023	---		8		Deckel, komplett
XE ES12 006			20		Netzteilkasten
XE ES00 005			21		Betriebsstundenzähler
XE ES13 019			nicht dargestellt		Steuereinheit
Vorabscheidebehälter • Preseparation tank Citerne de précollecte • depósito de preseparación 600 Liter				Inhalt • content contenu • Contenido	
1.000 Liter				Lieferbare Ersatzteile	
XE KT04 001			32, 31, 30		Druckentlastungskammer
XE KT04 003			31		Filter-Set für Druckentlastungskammer
XE KT00 006			29		Anschlussadapter
XE ES00 008			25		Ölablassventil
XE ES12 015			26		START-Sensor, komplett
XE ES00 013			27		Sensorplatine
XE ES1X 001	XE ES1X 002		24, 23, 22 (2x)		Ölauffangbehälter-Set
XE ES1X 003	XE ES03 027		22		Ölauffangbehälter
XE ES00 011	XE ES00 012		28		Tankkonsole

english	français	español
Wearing parts available	Pièces d'usure	Piezas de desgaste suministrables
Pump hose set	Flexible pump	Set de mangueras para bomba
Set of carbon brushes	Kit de charbons pour moteurs	Set de cepillos de carbón
Spare parts available	Spare parts available	Piezas de desgaste suministrables
Emulsion pump (BEKOSPLIT 14S)	Pomp à émulsion (BEKOSPLIT 14S)	Bomba de emulsión (BEKOSPLIT 14S)
Emulsion pump (BEKOSPLIT 15/16)	Pomp à émulsion (BEKOSPLIT 15/16)	Motor de accionamiento para bomba de emulsión
Gearmotor for emulsion pump	Motoréducteur pour la pompe	Dosificador, completo
Metering unit, complete	Doseur complet	Motor de accionamiento para dosificador
Gearmotor for metering unit	Motoréducteur du doseur	Sensor de agente separador
Sensor for splitting agent	Capteur agent flocculant	Sensor para control del filtro
Sensor for filter monitoring	Capteur filtre	Agitador, completo
Sensor PCB	Carte capteur	Motor del agitador
Stirrer, complete	Brasseur complet	Árbol del agitador
Stirrer motor	Moteur brasseur	Puerta, completa
Stirrer shaft, tank 1	Arbre du brasseur 1	Puerta, izquierda
Stirrer shaft, tank 2	Arbre du brasseur 2	Puerta, derecha
door unit, complete	Porte complète	Tapa, completa
Door left	Porte gauche	Caja de alimentación
Door right	Porte droite	Contador de horas de servicio
Lid, complete	Couvercle	Unidad de control
Mains box	Alimentation	
Hours-run meter	Compteur horaire	
Control unit	Module électrique	
Spare parts available	Pièces de rechange	Piezas de desgaste suministrables
Pressure relief chamber	Chambre de détente	Cámara de relajación
Filter set for pressure relief chamber	Matière filtrante pour chambre de détente	Set de filtros para cámara de relajación
Connecting adapter	Arrivée multiple de condensats	Adaptador de conexión
Oil outlet valve	Soupape d'évacuation d'huile	Válvula de salida de aceite
START sensor, complete	Capteur START	Sensor START, completo
Sensor PCB	Carte capteur	Platina del sensor
Oil collector set	Kit de collecteur d'huile	Set para depósito colector de aceite
Oil collector	Collecteur d'huile	Depósito colector de aceite
Tank console	Console	Consola del depósito

Anschlussbelegung • Connection details
Affectation des bornes • Esquema de conexiones

Baugruppe Netzteil • Power supply assembly
Module alimentation électrique • Módulo de alimentación eléctrica

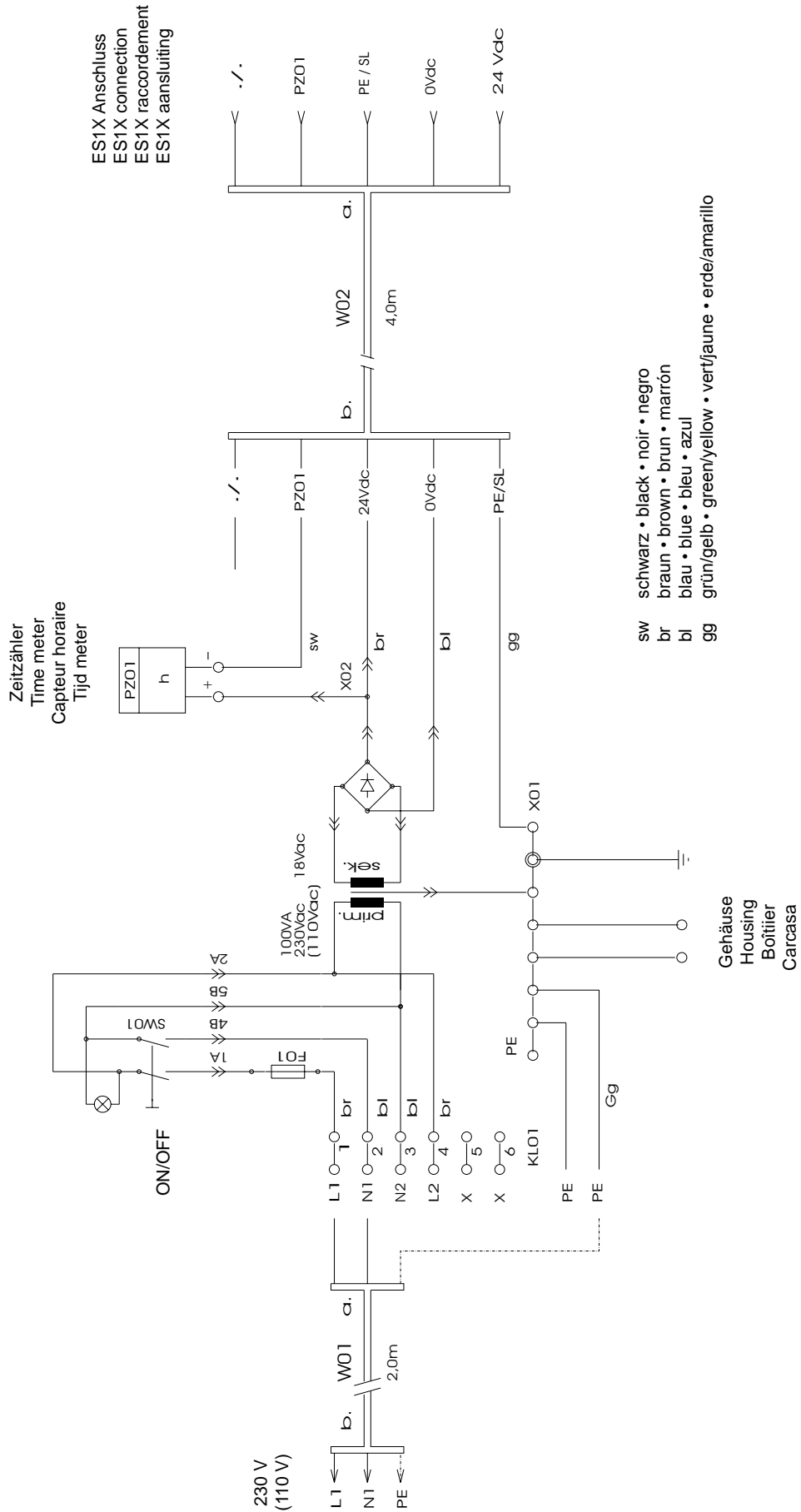

Anschlussbelegung • Connection details
Affectation des bornes • Esquema de conexiones

Baugruppe Steuerung/Funktion • Control/function assembly
Module commande électronique • Módulo de control / funcionamiento

* Gemeinsames Gehäuse
 Joint housing
 Boîtier commun
 Carcasa común

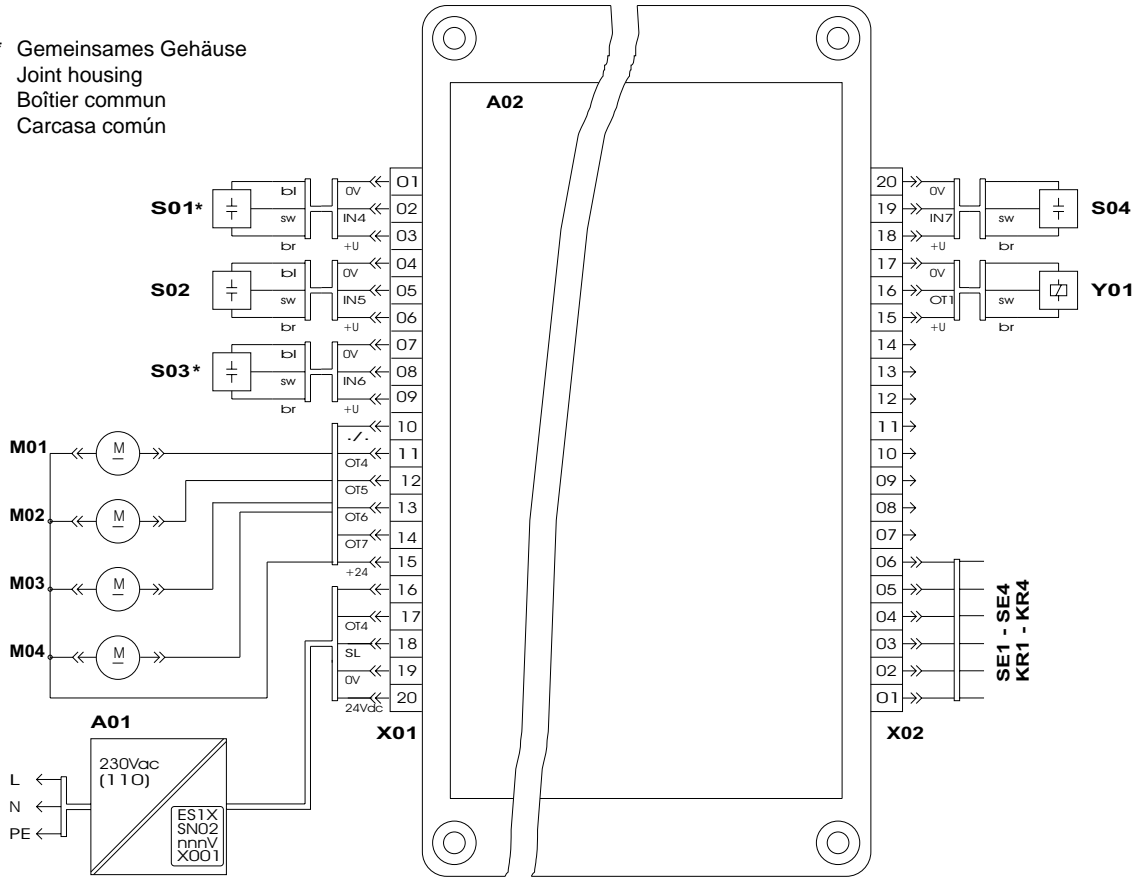

A01	Baugruppe Netzteil	Power supply assembly	Alimentation électrique	Módulo de alimentación eléctrica
A02	Baugruppe Steuerung/Funktion	Control/function assembly	Commande électronique	Módulo de control / funcionamiento
S01	Sensor Filtersack Störung	Sensor filter bag fault	Capteur filtre dysfonction	Sensor saco filtrante avería
S02	Sensor Dosierer	Metering unit sensor	Capteur doseur	Sensor dosificador
S03	Sensor Filtersack Wartung	Sensor filter bag maintenance	Capteur filtre maintenance	Sensor saco filtrante mantenimiento
S04	START - Sensor	START sensor	Capteur START	Sensor START
M01	Motor Pumpe	Pump motor	Moteur pompe	Bomba del motor
M02	Motor Dosierer	Metering unit motor	Moteur doseur	Motor del dosificador
M03	Motor Rührwerk	Stirrer motor	Moteur brasseur	Motor del agitador
M04	Motor Rührwerk	Stirrer motor	Moteur brasseur	Motor del agitador
Y01	Magnetspule Ölventil	Solenoid coil oil valve	Electrovanne sortie d'huile	Bobina electromagnética válvula de aceite
SE1	Eingang START-Signal extern	Input external START signal	Entrée signal START externe	Entrada START señal externa
SE2	Eingang Kurztest	Input short test	Entrée test de courte durée	Entrada test corto
SE3	Eingang Wartungsmeldung	Input maintenance signal	Entrée signal ext. d'entretien requis	Entrada aviso de mantenimiento
SE4	Eingang Störmeldung	Input fault signal	Entrée signal externe de dysfonction	Entrada aviso de avería
KR1	Umschaltkontakt STOP/AUTO	Changeover contact STOP/AUTO	Contact inverseur STOP/AUTO	Contacto inversor STOP/AUTO
KR2	Umschaltkontakt Pumpe extern	Changeover contact external pump	Contact inverseur pompe externe	Contacto inversor Bomba externa
KR3	Umschaltkontakt Wartungsmeldung	Changeover contact maintenance signal	Contact inverseur signal entretien requis	Contacto inversor Aviso de mantenimiento
KR4	Umschaltkontakt Störmeldung	Changeover contact fault signal	Contact inverseur signal de dysfonction	Contacto inversor aviso de mantenimiento

Anschlussbelegung • Connection details
Affectation des bornes • Esquema de conexiones

Baugruppe Steuerung/Funktion • Control/function assembly
Module commande électronique • Módulo de control/funcionamiento

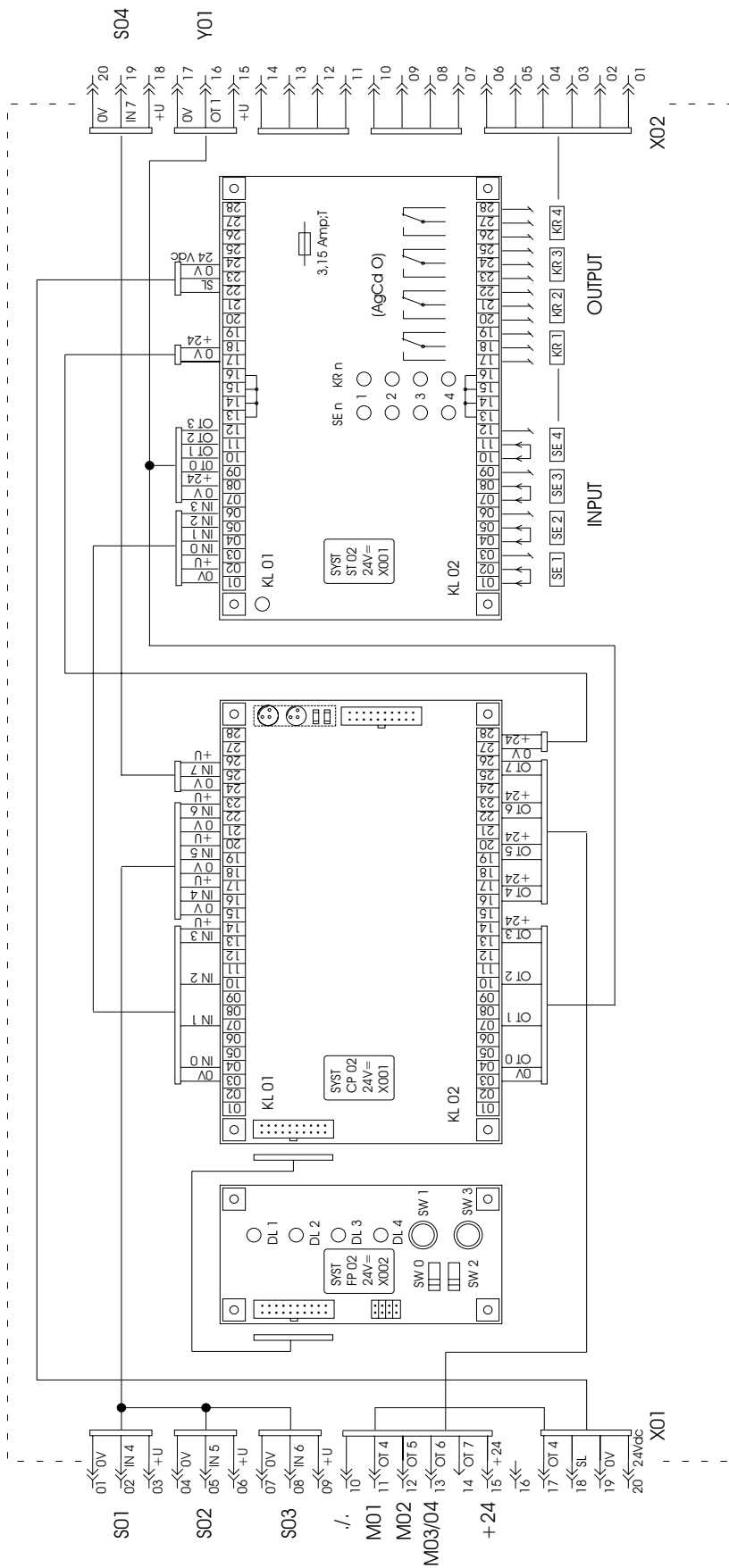

Zubehör • Accessories
Accessores • Accesorios

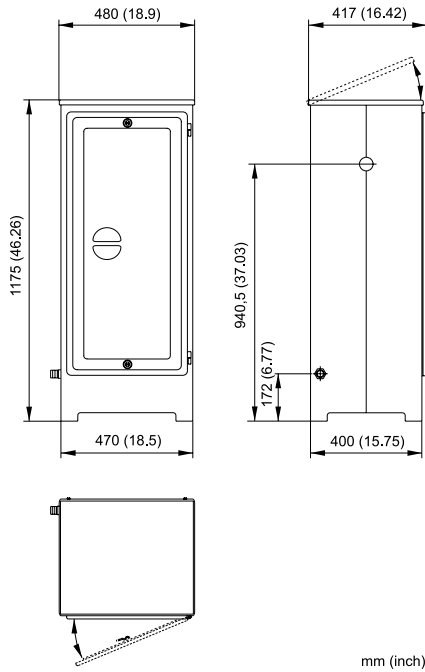

Filtermodul
 Filter module
 Module de filtration
 Modul del filtro

Bestellnummer
 Order reference
 N° de commande
 Referencia

XZ ES1X 021

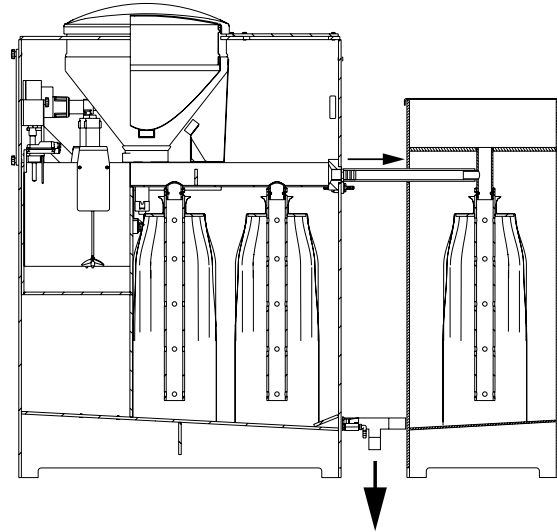



BEKO TECHNOLOGIES Corp.

900 Great SW Parkway Tel +1 (800)235-6796
Atlanta, GA 30306 beko@bekousa.com
www.bekousa.com

Technische Änderungen und Irrtümer vorbehalten.
Subject to technical changes without prior notice; errors not excluded.
Sous réserve de modifications techniques et d'erreurs typographiques.
Salvo modificaciones técnicas o errores.
BS 14S,15,16_de,en,fr,es
Stand/Édition/Édition/Édición: 2008-05